

Voorslaggies



Administratiewe Handleiding

Jeugbedieninge Departement

Wêreldkonferensie van Sewendedag-Adventiste

2004

INHOUD

INLEIDING	5
Filosofie van die Voorslaggieklub	5
Doelstellings	5
Nie-diskriminasie Beleid	5
Verskil Tussen Baanbrekers en Voorslaggies	6
Voorslaggieklub en Adventiste Jeugbediening	6
Organisasie	6
Voorslaggie Gelofte en Wet	6
Uniforms	7
KLUBADMINISTRASIE	11
Administrasie	11
Voorgenome Programuiteensetting	11
Begroting	11
Kalender	11
Byeenkomste	11
Maandelikse Verslag	11
Kerkraad	11
Klubpersoneel	11
Uniforms	11
Reklame	11
Rekords	12
Doeltreffendheid	12
Huiskontakte	12
Finansies	12
Klubgelde	12
Bydraes	12
Offergawes en Toewysings	12
Met betrekking tot Ouers van Voorslaggies	12
PERSONEELVOORSIENING VIR DIE VOORSLAGGIEKLUB	14
Eienskappe van 'n Leier	14
Verkiesing van Personeel	15
Direkteur, Adjunk-direkteur	15
Sekretaris en Tesourier	15
Kapelaan	15
Ouer	15
Predikant	15
Voorslaggie Personeelkomitee	16
Komiteelede	16
Voorslaggie Uitvoerende Komitee	16
Voorslaggie Klubpersoneel Komitee	16

PLIGTE VAN PERSONEEL	17
Personeelverbetering	17
Opleidingskursusse	17
Direkteur	17
Adjunk-direkteure	18
Klubsekretaris	19
Klubtesourier	19
Klubkapelaan	20
Eenheidsraadgewer	20
Instrukteur	21
AREA/DISTRIKSKOÖRDINEERDER	22
Kwalifikasies	22
Verkiesing	22
Pligte van die Koördineerder	22
Pligte van die Vise-Voorsitter	23
BEGIN	23
VEREISTES VIR KLUBLIDMAATSKAP	25
VOORSLAGGIEREGISTRASIEVORM	26
GOEDKEURING/TOESTEMMING VAN OUER/VOOG	26
PERSONEEL ORGANISERINGSVERGADERINGS	27
Beplan en Ontwikkel Doelstellings	27
Hersien Voorslagiedoelstellings	27
Beplan Kalender	27
Uniform	27
Voorslagieonderrigplan	27
Riglyne om in Gedagte te Hou	27
RIGLYNE EN METODEDES IN DIE BEPLANNING VAN DIE PROGRAM	28
Filosofie van die Beplanning van die Program.....	28
Fisies	28
Verstandelik	28
Sosiaal	28
Geestelik	28
Uitreiking	28
Kamperings	28
BEPLANNING VAN DIE PROGRAM	29
OM VOORSLAGGIE-OUERDOM KINDERS TE VERSTAAN	29
Hoe Hulle Optree	29
Hoekom Hulle So Optree	30
Hoe Om Hulle Te Hanteer	30

Hoe Om Hulle Te Onderrig	31
VOORSLAGGIEKLASSE	32
Voorslaggie Klaswerk	32
DIE GESIN EN DIE VOORSLAGGIEKLUB	32
Die Gesin en die Voorslaggie Klaswerk	32
HOE OM 'N VOORSLAGGIE KLAS AAN TE BIED	33
VOORSLAGGIE KLASLEERPLAN EN VEREISTES	34

INLEIDING

Die kerk se grootste hulpbron is ons kinders. Dit is dus gebiedend noodsaaklik dat ons as 'n kerk in die uitdaging voorsien om 'n program vir ons kinders te voorsien gedurende hulle vroeë, vormende jare. Ons wil regte gewoontes, gedagtes, motiewe, geaardhede, en houdings vestig. Die Wyse Man het geskryf, "Gee leiding aan 'n jongmens oor hoe hy moet leef, en hy sal ook as hy al oud is nie daarvan afwyk nie." (Spreuke 22:6, Nuwe Vertaling). Hierdie is meer as 'n afgesaagde uitdrukking – dit is 'n wetenskaplike formule. Dit is die doel vir die ontwikkeling van die Voorslaggielub.

Filosofie van die Voorslaggielub

Die Voorslaggielub is 'n bediening wat onderskryf word deur die Sewendedag-Adventistekerk vir alle kinders tussen die ouderdom van 6 – 9, waar die kerk, huis en skool saamspan om kinders te help om met vreugde verstandelik, in gestalte en in guns by God en die mens te groei .

Die Voorslaggielub word aangebied om ouers te help om die ontwikkeling van hulle kind kragtiger en meer betekenisvol te maak.

Doelstellings

Die Voorslaggielub voorsien prettige en kreatiewe maniere vir kinders ...

1. om 'n Christelike karakter te ontwikkel;
2. om die vreugde en bevrediging om dinge goed te doen, te ervaar;
3. om op 'n natuurlike manier uitdrukking te gee aan hulle liefde vir Jesus;
4. om goeie sportmanskap aan te leer en om hulle vermoë om met ander oor die weg te kom, te versterk;
5. om hulle Godgegewe vermoëns te ontdek en te leer hoe om dit tot voordeel van hulleself en diens aan andere te gebruik;
6. om God se wêreld te ontdek;
7. om hulle begrip van wat families sterk maak, te verbeter;
8. om ouerlike ondersteuning aan te wakker vir die opleiding van kinders.

Nie-diskriminasie Beleid

Dit is die beleid van die Sewendedag-Adventistekerk om geen kind enige regte, voorregte, programme en aktiwiteite laat weier wat deur die kerk aangebied word, ongeag van ras, geslag, gestremtheid, of godsdienstige oortuiging.

Verskil Tussen Baanbrekers en Voorslaggies

Die Voorslaggieklub was geskep sodat jonger kinders 'n klub van hulle eie kan hê. Die programmering en beplanning vir die Voorslaggieklub behoort eenvoudig en kort te wees, maar kreatief. In sommige opsigte is die Baanbreker- en Voorslaggieklubs dieselfde, maar die Voorslaggieprogram moet op sy eie manier uniek wees en behoort apart gehou te word. Een van die Voorslaggieklub doelstellings is om 'n betekenisvolle en opwindende ervaring te voorsien terwyl die kinders met verwagting uitsien om in die toekoms 'n Baanbreker te wees. Die Baanbrekerklub is ontwerp om in die groeiende behoeftes van kinders tussen die ouderdom van 10-15 jaar te voorsien deur gesonde portuurverhoudings te versterk. Voorslaggies is ontwerp om in die behoeftes van 6-9 jariges te voorsien deur hulle familieverhoudings te versterk.

Dit is nie die bedoeling dat ons al die ervarings wat Baanbrekers ondervind, dupliseer nie, maar eerder dat in baie van die jongeres tussen die ouderdom van 6-9 jaar se behoeftes op 'n opwindende en genotvolle manier sal voorsien deur 'n aparte Voorslaggieklub. Hulle sal dan gereed wees om die Baanbrekerervaring ten volle te geniet wanneer die tyd aanbreek.

In baie gevalle het ouers kinders in beide klubs en mag ook self betrokke wees. Dit sal dus miskien nodig wees om die Voorslaggie en Baanbreker klubvergaderings op dieselfde tyd en dag te hou, maar dit beteken nie dat die klubs gekombineer moet word nie.

Voorslaggieklub en Adventiste Jeugbediening

Die kerk voorsien drie verskillende en afsonderlike programme vir die progressiewe ontwikkeling van sy jeug.

Vlak 1 – DIE VOORSLAGGIEKLUB – 'n Aparte klub vir kinders tussen die ouderdomme van 6-9 jaar (grade 1 – 4). Die klub het sy eie uniform en toekennings, kentekens en klasonderrigplan.

Vlak 2 – DIE BAANBREKERKLUB – 'n Aparte klub spesifiek ontwerp om die geestelike, verstandelike, fisiese en sosiale ontwikkeling van die 10-15 jariges te ontwikkel. Hierdie klub het sy eie vakhonneurs, kentekens, klasse, en 'n uniform wat verskil van die wat deur lede van die Voorslaggieklub gedra word.

Vlak 3 – Die Adventiste Jeugvereniging vir diegene in die 16-30+ ouderdomsgroep.

Hierdie drie vlakke het 'n algemene doel in die verlossing van ons jeug. Hulle ontwikkeling en werking deel dieselfde teologie van dien wat gebaseer is op die Skrifte en wat in die Gees van Profesie uitgebrei word.

Organisasie

Binne elke klub word seuns en dogters georganiseer in eenhede van vier tot agt Voorslaggies met 'n raadgewer as hulle leier. Alle Voorslaggie aktiwiteite vind in die eenheid plaas.

Die Voorslaggie eenheid het gereelde samesynperiodes wat deur en vir die Voorslaggie eenheid beplan word onder leiding van die raadgewer en sluit dikwels lede van die Voorslaggie se familie in.

Voorslaggie Gelofte en Wet

GELOFTE

Omdat Jesus my liefhet, kan ek altyd my beste doen.

WET

- Wees gehoorsaam
- Wees rein
- Wees opreg
- Wees vriendelik
- Wees beleefd
- Wees oplettend
- Wees behulpsaam
- Wees opgewek
- Wees bedagsaam
- Wees eerbiedig

LIDMAATSKAPKAART	
Hiermee word gesertifiseer dat	

'n lid van die	

Voorslaggieklub is.	
Datum: _____	

Klubdirekteur	

VOORBEELD: *Voorslaggie Lidmaatskapkaart*

Doelstellings van die Voorslaggieklub



Watarom 'n Voorslaggieklub hê?

Die Voorslaggieprogram is deur die kerk ontwerp om ouers te ondersteun om kinders te help met die uitdagende taak om ten volle as volgelinge van Christus in vandag se wêreld te ontwikkel.

Wat is die Voorslaggieleerplan bedoel om te bereik?

1. Kinders sal, op hulle eie vlak, hulle harte en lewens aan Jesus Christus wy.
2. Kinders sal 'n positiewe houding teenoor die voordele, vreugdes, en verantwoordelikhede om 'n Christelike lewe te ly, aankweek.
3. Kinders sal die gewoontes, vaardighede en kennis verkry wat hulle nodig het om vandag vir Jesus te lewe.
4. Ouers en ander hoofversorgers sal meer vertrouwd en effektief raak in hulle rol as medewerkers met Christus vir hulle kinders.
5. Die kerk sal sy verantwoordelikheid aanvaar om te help om vir sy jeug te sorg deur 'n beplande onderrigplan van godsdienstige opvoeding vir hierdie ouderdomsvlak te voorsien en te implementeer.

Uniforms

Die uniform maak die organisasie werklik en sigbaar. Dit word verteenwoordigend en sinnebeeldig van 'n ideaal, 'n standaard. Een van die maniere om 'n standaard te vestig en om die lede van 'n organisasie tot daardie standaard te bring, is deur die uniform. Dit behoort lojaliteit teenoor daardie standaard aan te wakker deur selfvertroue te bevorder en lede in 'n nouer verhouding saam te bind. Dit skep ook 'n begeerte by diegene wat nie alreeds lede is nie, om ook aan te sluit. Die uniform bevorder klubgees.

Die uniform is altyd netjies en skoon. Aangesien die Voorslaggieprogram vir elke lid waardevol is, sal die uniform verkry en met entoesiasme gedra word.

Uniform Behoort Gedra Te Word

Daar word aanbeveel dat diegene wat uniforms het, dit op die volgende geleenthede dra:

- By gereelde Voorslaggiebyeenkomste, wanneer van toepassing.
- By spesiale programme (Voorslaggiedag, inhuldiging, bekleding, ens.).
- By bekledingsdienste.
- By enige openbare byeenkoms wanneer enigeen of almal optree as:
 - Boodskappers
 - Plekaanwysers
 - Erewagte

- Noodhulpoptredes
- Wagte

Wanneer aan sendingaktiwiteite deelgeneem word, soos Oesinsameling, uitdeel van kosmandjies, blomme, leesstof, of kerkaankondigings; en spanwerk soos Sanggroepe en Sonskyngroepe.

Tipes Uniform

Klas "A" uniform vir die Voorslaggie seun en dogter

DOGTERS	Vlootblou skooljurk of romp, wit bloes (hemptipe bloes met kort moue)
SEUNS	Vlootblou broeke, wit hemp met kort moue en standaard kraag
SEUNS/ DOGTERS	Skoene: eenvormig binne klub; vlootblou of wit sokkies: eenvormig in klub
NEKDOEK	Voorslaggie nekdoek is deel van die uniform wat met 'n Voorslaggieknippie gedra word.
TOEKENINGSERP	Die serp is vlootblou en deel van die uniform.

Klas "A" uniform vir Voorslaggiepersoneel

DAMES	Vlootblou A-lyn (noupassende) romp; Wit bloes (hemptipe bloes met kort moue)
MANS	Vlootblou broek, wit hemp (met kort moue en standaard kraag)
MANS/ DAMES	Skoene: eenvormig binne klub; gordel: eenvormig binne klub; vlootblou das (opsioneel vir mans)
NEKDOEK	Die Voorslaggienekdoek is deel van die uniform en word met 'n Voorslaggieknippie gedra. Personeellede wat Hoofrigters is, kan hulle Hoofrigter nekdoeke dra.
SERP	Serp is vlootblou en word op gepaste tye gedra. AJ vakhonneurs moet NIE op die Voorslaggieserp gedra word nie; slegs Voorslaggietoekenings moet op die serp gedra word.
EMBLEME	Voorslaggiestrook, plaas op regtermou Voorslaggie Wêreld, plaas op linkermou Klubnaam (halfmaanvorm), plaas op regtermou bokant Voorslaggiestrook Voorslaggietoekenings, dra op die serp Klasspeldjies, dra op hemp- of bloessak.

Velduniform (Tipe B)

Velduniform vir die Voorslaggies en personeel is 'n T-hemp en blou jeans. Elke klub kan sy eie ontwerp vir velduniform T-hemde en sweetpake ontwerp. 'n Paar voorstelle vir ontwerpe op T-hemde is:

- Voorslaggielogo
- Plaaslike klub se logo
- Voorslaggie en plaaslike klub logo

POSISIE VAN KENTEKENS

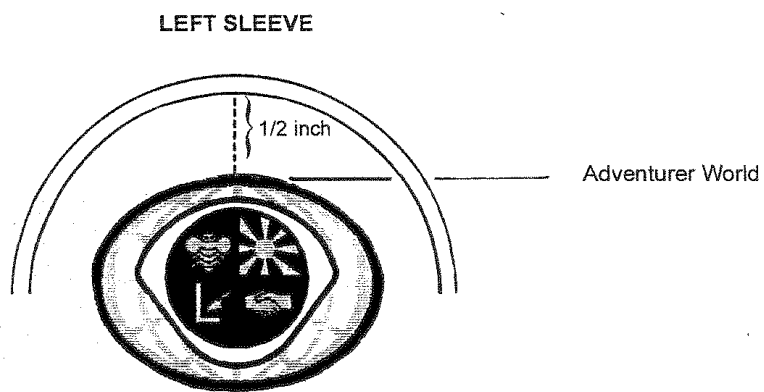
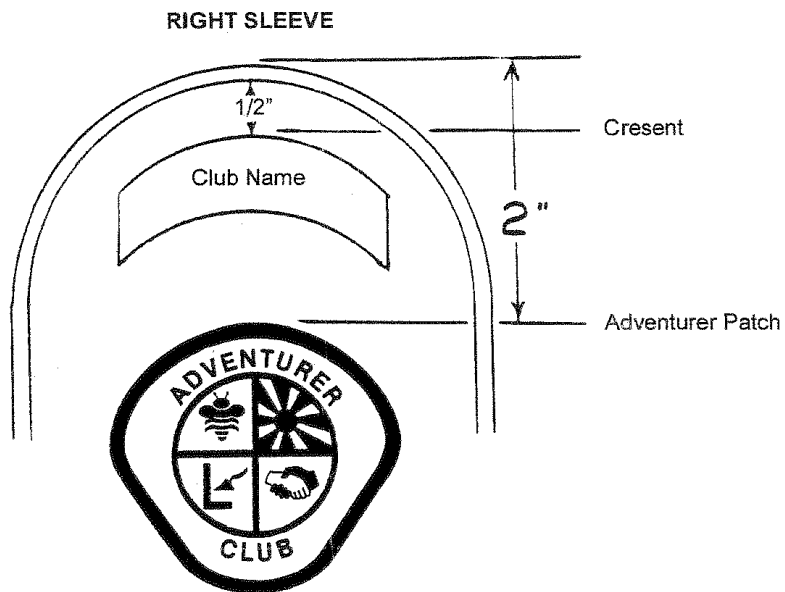

KLUBADMINISTRASIE

Administrasie

Die Voorslaggieklub voorsien aan die volwasse lidmate van die kerk 'n uitstekende geleentheid om met hulle kinders te werk. Vir die beste resultate, sluit die personeel die ouers van Voorslaggies in by die beplanning van die klub se program.

Voorgenome Programuiteensetting

Die Voorslaggie klubpersoneel is verantwoordelik vir die beplanning van die program van die klub. Die direkteur is die voorsitter. Voorstelle uit alle bronne word verwelkom.

Begroting

Die Voorslaggiepersoneel berei en aanvaar 'n gebalanseerde begroting wat die verwagte inkomste en uitgawes van die beplande Voorslaggieklub program aandui, voor die aanvang van 'n nuwe Voorslaggiejaar. Hierdie begroting moet deur die plaaslike kerkraad goedgekeur word.

Kalender

Die Voorslaggieklub se jaar bestaan uit 'n minimum van nege maande of die ekwivalent van 'n skooljaar. Dit is realisties om te dink dat die Voorslaggiejaar ooreenstem met die skooljaar. Vir die beste resultate moet daar egter 'n twaalf maande program beplan word.

Byeenkomste

Elke klubbyeenkoms is een en 'n half uur tot twee ure lank. Die Voorslaggieklub personeel voorsien 'n minimum van een gereelde geskeduleerde klubbyeenkoms per maand.

Maandelikse Verslag

Die Voorslaggie Direkteur voorsien elke maand 'n verslag van die klubdata en nuus aan die plaaslike konferensie jeugleier.

Kerkraad

Die Voorslaggie Direkteur word aangestel om die Voorslaggieklub op die plaaslike kerkraad te verteenwoordig.

Klubpersoneel

Om 'n Voorslaggieklub van personeel te voorsien, is dit nodig om 'n direkteur, een of meer adjunk-direkteure, eenheidsraadgewers en klas- en handwerkinstrukteurs aan te stel.

Uniforms

Die personeel dra die amptelike Voorslaggie personeeluniform, volledig met alle Voorslaggieklub kentekens en personeelstrepe – direkteur, adjunk-direkteur, raadgewer, instrukteur.

Reklame

Die kerklede moet op hoogte gehou word van die plaaslike Voorslaggieklub deur die gebruik van 'n kennisgewingbord en kerkbulletin aankondigings, briewe aan die kerkgemeenskap,

Kerkraadvergaderings, leke-aktiwiteite/persoonlike bediening periodes, Adventiste Jeugvergaderings, en/of persoonlike huiskontakte.

Rekords

'n Rekord van Voorslaggie klasvereistes vervul en eenheidinligting word of in 'n eenheid- of klubnotaboek gehou. Die klubsekretaresse hou 'n permanente rekord van alle klubgebeure, lidmaatskap, klaswerk voltooi, en ander noodsaaklike statistieke.

Doeltreffendheid

Klub- en eenheidaktiwiteite word beplan van belang vir elke Voorslaggie te wees. Deur die uiteengesette program te volg, verseker die sukses van die Voorslaggieprogram. Gee spesiale aandag daaraan om aktiwiteite en byeenkomste betyds te begin en af te eindig.

Huiskontakte

Elke huis wat in die eenheid verteenwoordig word, moet minstens eenkeer per Voorslaggiekwartaal deur die raadgewer gekontak word.

Finansies

Klubgelde

Elke lid betaal 'n nominale bedrag per Voorslaggiekwartaal of jaar as deel van lidmaatskapverpligtinge. Die koste behoort nie te veroorsaak dat enige voornemende lede die voorreg van lidmaatskap ontsê word nie, maar elke lid behoort te besef dat alles wat die moeite werd is, iets kos.

Bydraes

Vriende en beskermhare kan dikwels oortuig word om by te dra vir spesifieke behoeftes van die Voorslaggie klubprogram. Aansporingslidmaatskapkaarte moet vir elke bydraer voorsien word.

Offergawes en Toewysings

'n Kerkoffergawe of jaarlikse toewysing tot voordeel van die klub moet deur die direkteur in samewerking met die predikant en kerkraad onderhandel word, en moet deur die kerkraad gestem word.

Betreffende Ouers van Voorslaggies

Ouers moet gesien word as die sleutel "Verhoudingsbedienaars", diegene wat meer as enigiemand anders die gevoel van vertroue, liefde en besorgdheid wat die grondslag vorm vir die ontwikkeling van "ontvanklikheid" vir geloof, kan skep. Ouers moet gesien word as die "hoof evangeliseerders" van hulle kinders. Geen enkele faktor beïnvloed die geloofsontwikkeling van kinders meer as die getuieis en geloofslewe van ouers nie. Diegene wat in Voorslaggie leierskap betrokke is, moet ouers help om hierdie noodsaaklike rol te vervul.

Die Voorslaggieleier moet die wêreld van die Voorslaggie ouer verstaan. Hy/sy moet in staat wees om doeltreffend verband te hou met die ouerlike denke, verlangens, en emosionele of sielkundige stresse ten einde saam met die ouer te werk tot voordeel van die Voorslaggie.

Hy/sy behoort te beseef en te verstaan dat daar ten minste ses verskillende tipes ouers is.

1. Streng tugmeester
2. Oordrewe toegeeflik
3. Glo die kind is belangriker as die volwassene
4. Verlang streng toesig van alle Voorslaggie funksies (niks word aan die toeval oorgelaat nie)
5. Akademiese ouers – wat menslike ontwikkeling of kindersielkunde gestudeer het, ken die behoeftes van kinders en is bereid om u program te evalueer
6. Lojale, ortodokse ouers – “Indien dit ‘n amptelike program van die kerk is, is dit goed, en wil ek my kind daarin hê”

Deur die ouer te verstaan, kan die Voorslaggieleier meer geredelik die redes verstaan waarom ouers hulle kinders in die klub toelaat. Moontlike redes is:

1. Om te weet waar die kind vir die twee of meer ure elke week is wanneer die kind die byeenkomste of aktiwiteite bywoon.
2. Om vir ‘n bekledingsdiens voor te berei.
3. Omdat ander ouers hulle kinders in die klub toelaat.
4. Om dissipline en respek vir leierskap te onderrig.
5. Om die sosiale vaardighede van ‘n enkelkind te bevorder wat ‘n behoefte het om vriende te maak en om neigings tot selfsugtigheid te verminder.
6. Om sekere vaardighede in kuns en handwerk te ontwikkel en te leer om die natuur te waardeer en te respekteer.
7. Omdat die lidmaatskap van sommige klubs ‘n mate van aansien meebring.
8. Omdat hulle hoop dat die kind suksesvol sal wees waar die ouers gefaal het.
9. Omdat hulle u bewonder en in die geheim verlang dat hulle kind sal grootword om ‘n raadgewer of direkteur te wees.
10. As gevolg van die geestelike hulp wat die klub bied.

‘n Paar beproefde metodes om ouers te verseker van u belangstelling in hulle kind is:

1. Telefoonoproep
2. Eenkeer per maand ‘n brief
3. Persoon-tot-persoon besprekings

Hierdie persoonlike kontak beteken baie vir die ouers. Bykomend tot bogenoemde behoort leiers (direkteur, adjunk-direkteur of raadgewer):

1. Ouers te voorsien van die Voorslaggie klubplanne vir die maand of jaar.
 - a. Verduidelik die doel en doelstellings van Voorslaggies
 - b. Hou elke maand, kwartaal of jaar ‘n program om die ouers te eer
2. Ouers uit te nooi om op spesifieke maniere te help, byvoorbeeld:
 - a. ‘n Motor te bestuur
 - b. Talent of vaardigheid in klubaktiwiteite te gebruik
 - c. Bied huis aan vir partytjie of sosiale byeenkoms
 - d. Gee geld vir klubuitgawes
3. Waardering uit te spreek en te verduidelik hoe ouers se bydraes die kinders help.
4. Ouers self in die Voorslaggieprogram te betrek en hulle ondersteuning te verkry vir die voltooiing van Voorslaggie klasvereistes en Toekennings.

PERSENEEL VOORSIENING VIR DIE VOORSLAGGIEKLUB

Wanneer personeel gekeur word om met jong kinders te werk, moet daar na sekere eienskappe gesoek word. Nie almal is geskik om met die jong kinders te werk nie. Vandag word baie families deur twee werkende ouers ondersteun en daardie verantwoordelikheid kan dit moeilik vir enigeen van die ouers om diep betrokke te raak by klubaktiwiteite selfs al het hulle die belangstelling en vaardigheid.

Eienskappe van 'n Leier

“Hy wat met die Goddelike voorneme saamwerk om 'n kennis van God aan die jeug oor te dra, en die karakter tot ooreenstemming met Syne te fatsoeneer, doen 'n verhewe en edel werk. Na gelang hy 'n begeerte wek om Gods ideaal te verwesenlik, bied hy 'n opvoeding aan wat so hoog soos die hemel en so breed soos die heelal is” (*Opvoeding*, bl. 19).

1. **Het God bo alles lief.** Dit neem Christenleiers om Christen manne en vroue voort te bring. Die Voorslaggieleier se lewe word gekenmerk deur 'n Christus-gesentreerde lewe. Hy of sy moet uitleef wat hy of sy verwag dat die Voorslaggies moet word.
2. **Het kinders opreg lief.** Die enigste bevredigende motief om in die Voorslaggieklub te dien, is liefde vir kinders. Hierdie liefde sal meer in daede as in woorde getoon word. Die Voorslaggie let op wanneer 'n volwasse persoon graag tyd, energie en kameraadskap deel. Hierdie liefde volhard, selfs wanneer die kinders onwaardig is.
3. **Dien met entoesiasme.** 'n Lewendige, entoesiastiese persoonlikheid is 'n groot bate vir die Voorslaggieleier. Entoesiasme is aansteeklik. Voorslaggies volg vinnig optimistiese leierskap. Die suksesvolle leier beklemtoon die positiewe en ondersteun die program met ywer.
4. **Besit emosionele stabiliteit.** 'n Leier moet leer om sy emosies te beheer. 'n Leier moet selfdisipline, matigheid, geloof en vertroue in God en 'n verantwoordelike sin hê. Uitbarstings van humeurigheid, woede, of depressie vernietig die beeld van 'n bekwame Christelike leier. Almal is egter menslik, en soms kan leiers in woede reageer. 'n Christen leier sal leer om verskoning te maak en om vergifnis te vra wanneer hy of sy nalaat om Christelike standaarde aan die dag te lê. 'n Leier wat foute kan erken, is baie meer doeltreffend as die een wat voorgee dat alles volmaak is.
5. **Geniet die buitewêre.** Baie van die aktiwiteite van die Voorslaggieklub word buitewêre gedoen. Die Voorslaggieleier behoort buitewêre aktiwiteite soos kampering en staptoere te geniet en die vaardigheid wat vereis word aan te leer. Die leier moet iets nuut en oorspronklik hê om aan die klub of eenheid bekend te stel.
6. **Die noodsaaklike karaktertrekke van kinders ken.** 'n Suksesvolle leier verstaan eienskappe wat jong kinders in gemeen het. Lees hedendaagse boeke, maak waarnemings, en werk in harmonie met heersende tendense.
7. **Leer 'n verskeidenheid vaardighede.** 'n Leier wat veelsydig en uiteenlopend is, het altyd iets nuuts om aan die groep voor te stel. Soos enige goeie onderwyser, behoort die leier kennis te hê oor en voorbereid te wees vir aktiwiteite waarin hy of sy die Voorslaggies lei. Die leier behoort in staat te wees om die genot uit nuwe ervarings in die Voorslaggie Personeel Opleidingskursus te ontdek.
8. **Ontwikkel die vermoë om te organiseer.** Leiers moet georganiseer wees. Die leier stel eerstens doele en evalueer al die faktore wat nodig is om hierdie doelstellings te bereik. Daarna sit die leier definitiewe stappe uiteen om hierdie doelstellings te bereik. Die leier deleger dan verantwoordelikheid aan soveel persone as moontlik. Uiteindelik koördineer die leier wat hierdie mense doen en moedig hulle vordering aan sodat dit stap vir stap vlot verloop totdat die doel bereik is. Dit is organisasie.
9. **Behou goeie verhoudings met medewerkers.** As 'n leier, is persoonlike verhoudings baie belangrik. 'n Leier het die verantwoordelikheid om toe te sien dat die personeel gelukkig is en doeltreffend werk. Probleme onder die personeel belemmer die hele program. Die leier demonstreer goeie menslike bekwaamheid, deur taktvol en diplomatiek te wees in die hantering van persoonlike probleme.

'n Leier moet die beginsels van liefde as die basis vir alles wat gedoen word, gebruik. 'n Leier behoort nooit jaloesie of partydigheid te toon in die hantering van die personeel of die Voorlaggies nie. 'n Leier se taak is om diegene wat onder sy of haar toesig is op hulle gemak te stel sodat hulle hul beste kan lewer. Die leier is verantwoordelik vir die opleiding van toekomstige leiers van die Voorlaggieklub.

10. **Wees gesteld op jou waardigheid om orde te verseker.** 'n Leier het 'n eerbiedwekkende (nie 'n baasspelerige) persoonlikheid. Dit beteken dat hy of sy 'n waardigheid besit wat respek vereis sonder om gebruik te maak van ander metodes. 'n Leier behoort ook hartlik en vriendelik te wees, iemand wie 'n Voorlaggie op sy gemak sal nader. 'n Leier moet fermheid met vriendelikheid balanseer.
11. **Sin vir humor.** In die omgang met kinders is 'n sin vir humor belangrik. Deur humor te gebruik om tergerey deur Voorlaggies of om irriterende of steurende gebeure te hanteer, sal dinge in perspektief hou.
12. **Wees vindingryk en kreatief.** 'n Leier moet in staat wees om 'n doel te bereik ten spyte van verskeie hindernisse en moeilikhede. Hy of sy is vindingryk en het alternatiewe en opsies gereed in geval van nood. Die leier is kreatief en doelgerig in die bereiking van doelstellings.

Verkiesing van Personeel

Direkteur, Adjunk-direkteur

Die benoemingskomitee van die plaaslike kerk verkies die direkteur van die Voorlaggieklub, wie 'n gedoopte lidmaat moet wees – verkieslik 'n Hoofrigter – en wie se belangstellings en vaardighede hom of haar vir hierdie bediening geskik maak. Sodra die direkteur genomineer is, behoort hy of sy saam met die benoemingskomitee te sit vir die verkiesing van die adjunk-direkteure. Die getal adjunk-direkteure wat gekies word, sal afhang van die aantal Voorlaggies in die klub.

Sekretaris en Tesourier

Die direkteur en adjunk-direkteure kies dan die sekretaris en die tesourier. Een persoon kan verantwoordelik wees vir beide hierdie ampte indien die klub klein is. Hierdie ampte mag deur adjunk-direkteure of ander personelede beklee word.

Kapelaan

Die Voorlaggie klubpersoneel sal 'n kapelaan moet verkies – 'n persoon wat die verantwoordelikheid sal aanvaar om in godsdienstperiodes en spesiale dienste uit te lei en wat persoonlik in die geestelike ontwikkeling van elke Voorlaggie en personeellid binne die klub sal belangstel. Hy of sy kan een van die adjunk-direkteure wees of die kerkleeraar, assistent-leeraar, jeugleeraar, kerkouderling, ens.

Ouer

Die direkteur en adjunk-direkteure stel 'n moeder en vader op die Uitvoerende Komitee aan om alle ouers van geregistreerde Voorlaggies te verteenwoordig.

Predikant

Die predikant is 'n ex officio lid van die Voorlaggieklub uitvoerende komitee en behoort alle vergaderings by te woon, indien moontlik. In elk geval behoort die predikant teenwoordig te wees by alle belangrike vergaderings wanneer personeel verkies word, jaarprogramme uiteengesit word, en begrotings voorberei word.

Voorslaggie Personeelkomitee

Die Voorslaggie Uitvoerende Komitee verkies die Voorslaggie Personeelkomiteeëde soos volg:

Raadgewers – Die Voorslaggie personeellede wat verantwoordelikheid aanvaar vir 'n eenheid van ses tot agt Voorslaggies.

Onderwysers – Gekwalifiseerde persone wat die onderrig waarneem van klaswerk aan Voorslaggies. Die eenheidraadgewer kan ook die klaswerkonderwyser wees.

Instrukteurs – Vakkundiges wat Toekennings, handwerk en die studie van ander gekose belangstellings aanbied.

Komiteeëde

Voorslaggie Uitvoerende Komitee

Die Voorslaggie Uitvoerende Komitee ontmoet gereeld, ten minste eenkeer per maand, om langtermyn en korttermyn planne te beraam. Hierdie liggaam stel die jaarlikse kalender van gebeurtenisse op, hanteer sake van belangrike dissipline, stel ondersteunende personeel aan, en berei 'n jaarlikse begroting voor.

Die Voorslaggie Uitvoerende Komitee sluit die volgende persone in:

- Klubdirekteur (voorsitter)
- Adjunk-direkteur
- Sekretaris
- Tesourier
- Kapelaan
- Ouer (moeder/vader)
- Leraar (ex officio)

Voorslaggieklub Personeelkomitee

Die Voorslaggieklub Personeelkomitee ontmoet gereeld om die dag-tot-dag bedryf te hanteer en spesifieke gebeure soos 'n kampering of ander klubaktiwiteit te beplan. Hierdie groep behoort elke week te ontmoet net voor of na die klubbyeenkoms om onmiddellike besorgdhede te bespreek, om aankondigings te hoor, en sake wat onmiddellike aandag verg, te hanteer.

Die Voorslaggieklub Personeelkomitee sluit die volgende persone in:

- Voorslaggie Uitvoerende Komiteeëde
- Raadgewers
- Raadgewers-in-opleiding
- Instrukteurs
- Jeug beskermheer/ouderling (ex officio)

PLIGTE VAN PERSONEEL

Personeelverbetering

Die lede van die Voorslaggiepersoneel versterk hulleself met voortgesette studie om hulle begrip van die elementêre ouderdom kind en Voorslaggie programmetodes te verbeter.

Voorbeelde: Lees boeke oor kinders en programme; woon Voorslaggie personeelberadingskursusse en afsonderings by; woon saamtrekke wat deur die plaaslike/uniekonferensie geborg word by en deur bywoning van vergaderings wat deur die konferensie Voorslaggiedirekteur gehou word.

Opleidingskursusse

Die *Voorslaggie Handleiding* is ontwerp om volwasse leiers wat met Voorslaggies werk, te help. Elke Voorslaggieleier is 'n gegradueerde van heirdie kursus.

Direkteur

Die Voorslaggie Klubdirekteur is verantwoordelik om 'n program vir die klub te voorsien wat die doelstellings suksesvol sal behaal. Die direkteur is die voorsitter by personeel/raadvergaderings. Hy of sy bly in verbinding met die konferensie Voorslaggiedirekteur en stuur verslae in soos vereis. Die direkteur behoort 'n persoon te wees wat jong kinders verstaan, goed met personeel kan werk, verantwoordelikheid kan dra, 'n ywer besit om nuwe idees te herken en inisiatief aan die dag te lê in die toepassing van daardie idees. Bowenal, is die direkteur 'n ernstige Sewendedag-Adventiste Christen wie se lewe demonstreer wat God kan doen.

Die Voorslaggie Klubdirekteur is 'n volwasse persoon wat 'n lid in goeie stand van die Sewendedag-Adventistekerk is. Hy of sy is 'n Hoofrigter, of behoort so gou doenlik een te word, en het die Voorslaggie Personeelopleidingskursus voltooi.

Die sukses en gees van enige klub sal grootliks afhang van die leierskap van die klubdirekteur, wie 'n voorbeeld van geestelikheid, netheid, stiptelikheid, goeie sportmanskap, vriendelikheid, en selfbeheersing is, en wie altyd 'n netjiese en volledige uniform dra.

Die klubdirekteur is baie belangstellend in kinders en verstaan met simpatie die probleme van daardie ouderdom. Sy of haar lewe demonstreer wat God in die lewens van kinders kan doen.

Die direkteur is vindingryk en entoesiasies, dra verantwoordelikheid, besit 'n ywer om nuwe idees raak te sien en toon inisiatief in die toepassing daarvan. Hy of sy moet in staat wees om goed met die personeel te werk en om raadgewers en onderwysers by te staan met enige probleme wat in hulle eenhede of klasse kan ontstaan.

Die direkteur se pligte is soos volg:

1. Moet 'n lid van die kerkraad wees.
2. Behou kontak met die kerkleer, jeugleer, en beskermheer ouderling en nooi hulle om aan die programme en gebeure deel te neem.
3. Bly in kontak met die Voorslaggieleier van die konferensiekantoor en dien verslae in soos vereis.
4. Is die voorsitter van die Voorslaggie Uitvoerende Komitee.
5. Is die voorsitter by personeelvergaderings, tensy 'n adjunk-direkteur aangewys is om die taak uit te voer. Hou toesig oor die aktiwiteite van die klub en kondig elke klubvergadering aan, organiseer en reël dit.
6. Lei uit in die beplanning van die totale program vir die jaar en met die daarstelling van 'n kalender van gebeure, wat aan alle personeel, Voorslaggies en ouers voorsien word.

7. Is vindingryk om in samewerking met die Uitvoerende Komitee 'n globale program vir die klub te voorsien van die volgende aktiwiteite:
 - a. Byeenkomstye en plekke
 - b. Tweemaandelikse uitstappies
 - c. Velduitstappies en uitreikprojekte
 - d. Bekledingsdienste
 - e. Finansies/begrotings/lidmaatskapfoeie/ledegeld
 - f. Dissipline
 - g. Nuusblaai en bulletins
8. Is verantwoordelik saam met die personeelvergaderings vir die beplanning van gereelde klubvergaderings, insluitende die volgende aktiwiteite, en te verseker dat onderskeie komitees en mense verantwoordelik is vir die toepassing daarvan:
 - a. Dril oefeninge, openings- en sluitingsseremonies.
 - b. Godsdienste
 - c. Speletjies/eerlike uitvoering
 - d. Klaswerk toekennings/kreatiewe vaardighede
 - e. Samestellings van eenhede/raadgewers en onderwysers, en hulle pligte.

Adjunk-direkteure

Adjunk-direkteure aanvaar opdragte van die direkteur en deel in die leierskapverantwoordelikhede van die klub. Die adjunk-direkteure hou rekord en stel gereelde verslae op vir die konferensie. Hulle kan die verantwoordelikhede aanvaar van die finansiële beampte, sekretaris, en kapelaan. In groter klubs kan 'n adjunk-direkteur bygevoeg word om kamperingaktiwiteite en natuurprojekte te beplan, toesig te hou oor handwerk, en spesiale gebeure te beplan.

Adjunk-direkteure sal opdragte ontvang van die direkteur en deel in die leierskapverantwoordelikhede van die klub. Daar behoort twee of meer adjunk-direkteure te wees volgens die plaaslike klubbehoefes.

'n Adjunk-direkteur wat deur die direkteur aangewys is, neem beheer van die klubvergaderings in die afwesigheid van die direkteur. Hy of sy kan ook deur die direkteur gevra word om die voorsitter te wees by personeelvergaderings.

Adjunk-direkteure behoort dieselfde verhewe eienskappe te besit soos verlang word vir die direkteur. Die hoogste respek en agting behoort aan die direkteur betoon te word en hulle behoort goed saam te werk.

Die adjunk-direkteure behoort vir die volgende areas verantwoordelik te wees:

- Voorslaggieklasse
- Sekretaris
- Tesourier
- Ontspanning
- Buitemuurse aktiwiteite
- Toekennings en kreatiewe vaardighede
- Musiek
- Natuur
- Kapelaan/godsdienste
- Vervoer
- Spesiale gebeure/tweemaandelikse byeenkomste/velduitstappies, ens.
- Uitreikaktiwiteite
- Openbaring verhoudings

Klubsekretaris

Die klubsekretaris hou 'n permanente rekord van alle klubgebeure, lidmaatskap, voltooide klaswerk en ander noodsaaklike inligting.

Die sekretaris sal verantwoordelik wees vir die byhouding van alle klubrekords, behalwe die wat deur die tesourier bygehou word. In klein klubs kan die werk van die sekretaris en die tesourier deur een persoon gedoen word. 'n Goedgeorganiseerde en bekwame sekretaris kan van onskatbare waarde vir 'n Voorslaggieklubprogram wees.

Die pligte van die sekretaris is:

1. Gaan die eenheid se rekords na en dra dit oor na die Voorslaggies se individuele rekordkaarte.
2. Hou rekord van alle punte en tekortkominge op die permanente rekordkaart.
3. Plaas ten minste eenkeer per maand die lys van geakkumuleerde punte deur eenhede op die bulletinbord.
4. Voltooi die konferensieverslag en pos dit aan die kantoor teen die tiende van elke maand.
5. Hou die direkteur op hoogte van die prestasie van die klub in die konferensie puntetellingplan.
6. Stel die direkteur in kennis indien 'n Voorslaggie gereeld afwesig is (veral sonder verskoning), of indien hulle nalaat om uniform te dra.
7. Is verantwoordelik vir die instandhouding van 'n aantreklike bulletinbord uitstalling, wat gereeld verander behoort te word.
8. Bestel voorraad en alle klubrekordvorme van die konferensie soos benodig.
9. Hanteer alle korrespondensie en stuur briewe vir die direkteur soos nodig.
10. Is verantwoordelik vir die klubbiblioteek en hou rekord van alle boeke of tydskrifte wat deur personelede en Voorslaggies geleen word.

Klubtesourier

Die Voorslaggieklubtesourier kan vanuit die personelede verkies word. Dit is belangrik dat die tesourier nou saam met die klubdirekteur en die kerktesourier moet werk, en beide op hoogte hou van die klub se uitgawes en fondse voorhande. In kleiner klubs kan die pligte van die tesourier en sekretaris deur dieselfde persoon hanteer word, alhoewel 'n meer doeltreffende program uitgevoer kan word indien hulle verskillende persone is. Die tesourier moet 'n persoon wees wat die akkurate hantering van die klubfondse verstaan. Dit is ideaal indien 'n tesourier verkies kan word wat ondervinding in rekeningkunde het.

'n Pligsgetroue en betroubare tesourier kan die Voorslaggieklub help om sy fondse wyslik te bestee. Hy of sy kan die kerkraad goed ingelig hou oor die inkomste en uitgawes en ook die behoeftes van die Voorslaggieklub. Dit sal op sy beurt 'n gunstige antwoord van die kerkraad verseker in tye van nood.

Die pligte van die tesourier is:

1. Kollecteer en hou boek van alle inkomste, soos lidmaatskapgelde, foie, offergawes, handwerkkoste, donasies, fondsinsameling, kamperings, velduitstappies, ens.
2. Oorhandig kontant aan die kerktesourier om in reserwe gehou te word.
3. Hou 'n akkurate inkomste en uitgawe joernaal, waarop alle inkomste en uitgawes aangetoon word, met 'n kort gedateerde beskrywing.
4. Hou alle kwitansies, rekeninge, en fakture betreffende uitgawes en liasseer dit volgens maande in koeverte of lêers.
5. Sorg dat die rekordboeke en alle kwitansies, rekenings, en fakture op aanvraag gereed is vir inspeksie en aanbieding aan die direkteur, kerktesourier, Voorslaggie uitvoerende komitee, en kerkraad.

6. Betaal fondse uit soos aangewys onder leiding van die Uitvoerende Komitee deur die direkteur of ander gemagtigdes en verseker dat alle rekeninge stiptelik vereffen word.
7. Onttrek fondse vir kleinkas van die Voorslaggie reserwefonds wat deur die kerktesourier gehou word.
8. Wees teenwoordig om fondse by fondsinsamelingsprojekte te kollekteer en hou akkuraat rekord van die fondse wat ontvang word.
9. Hou 'n rekord van fondsinsamelingitems wat aan die Voorslaggies gegee word en hou rekord van items en/of fondse wat teruggebring word.
10. Kollekteer fondse vir uniforms en toerusting en betaal fakture, of versoek die kerktesourier om dit te betaal.
11. Maak seker dat almal wat vir fondse vra 'n faktuur of kwitansie het wat geliasseer kan word vir rekorddoeleindes.

Klubkapelaan

Die kapelaan speel 'n baie belangrike rol binne die klub deur uit te lei en geleentheid te voorsien vir die geestelike ontwikkeling van Voorslaggies en personeel. Die kapelaan is 'n gedoopte lid van die Sewendedag-Adventistekerk en in goeie stand by die kerk waar die klub georganiseer is. Hy of sy mag 'n adjunk-direkteur, personeellid, kerkleraar, jeugleer, of ouderling wees. Die kapelaan moet die vermoë hê om geestelike aktiwiteite in die klub te organiseer en dit doeltreffend uit te lei.

Die pligte van die kapelaan:

1. Dra 'n uniform.
2. Gee raad en werk so nou as moontlik saam met die klubdirekteur in die voorbereiding van geestelike aktiwiteite.
3. Reël godsdiensperiodes, sprekers, en periodieke gebedsgroepe.
4. Organiseer en lei uit in sendinguitreiking.
5. Kies persone om tydens vergaderings en klubaktiwiteite te bid.
6. Reël vir godsdienste, Sabbatskoolaktiwiteite, Sabbat aanbiddingsdienste en namiddag programme vir kamperings en ander uitstappies.
7. Werk nou saam met die direkteur en leraar in die beplanning van die jaarlikse Voorslaggiedag, bekledingsdiens, en inhuldigingseremonie.
8. Tree op as spesiale geestelike raadgever en werk nou saam met eenheidsraadgewers.
9. Ken elke Voorslaggie en personeellid persoonlik, en moedig hulle aan in hulle verhouding met die Here.
10. Weerspieël 'n gebalanseerde Christelike ervaring terwyl in die klub se sekulêre aktiwiteite deelneem.

Eenheidsraadgewer

Die raadgever is die leier van 'n eenheid van Voorslaggies. Raadgewers beklee sleutelposisies in die Voorslaggieklub, aangesien hulle die nouste kontak met die Voorslaggies en hulle families en huise het.

Die Voorslaggierraadgewer is 'n sleutellid van die personeel. Hy of sy word aan 'n eenheid van vier tot agt lede toegewys, 'n manlike raadgever vir die seuns en 'n vroulike raadgever vir die meisies. Die raadgever moet bekend wees met elke lid en deelneem aan die verskillende aktiwiteite van die eenheid. Die raadgever moet bekend wees met die ouers en huislike omstandighede van elke eenheidslid en met eenheidslede praat oor sosiale, emosionele, en geestelike probleme. Die raadgever se vriendskap kan van onskatbare waarde wees vir Voorslaggies gedurende hierdie tyd in hulle lewe.

Die raadgever is by elke klubvergadering en aktiwiteit teenwoordig en beplan enige eenheidsgeleentheid wat die personeel magtig. Die volwasse raadgever is nie net verantwoordelik vir die eenheid nie, maar ook vir die professionele leierskapgroei van die raadgever-in-opleiding wat saam met die raadgever werk.

Raadgewers word uit die gedoopte lidmate van die Sewendedag-Adventistekerk waar die klub georganiseer is, verkies. Hulle moet bekeerde en toegewyde Christene wees. Hulle moet gewillig wees om te leer en te groei, en behoort hulle kennis van kuns, handwerk, en die natuur te verbreed sodat hulle kan help om die kennis van hulle eenheidslede uit te brei. Hulle behoort 'n goeie voorbeeld in houding en gedrag te stel.

Raadgewers moet altyd by hulle Voorlaggies wees wanneer hulle as 'n Voorlaggie-eenheid funksioneer. Gedurende prestasieklasse of handwerkperiodes kan die eenheid tussen verskillende groepe versprei word, en gedurende daardie tyd is die lede onder die toesig van die instrukteur of klasonderwyser.

Die raadgewers moet hulle eenheidslede goed leer ken. Hulle behoort saam met hulle aan al die onderskeie aktiwiteite deel te neem en hulle vertroue te wen. Hulle behoort die ouers en huislike omstandighede te ken. Raadgewers beplan nou en dan 'n geleentheid buite die klubperiode saam met hulle eenhede, maar slegs indien goedgekeur deur die direkteur van die klub.

Raadgewers verdedig te alle tye die standarde en beginsels van die klub. Hulle werk saam met ampsdraers van die klub en is gewillig om te help wanneer hulle gevra word.

Die pligte van 'n raadgewer is:

1. Neem bevel en lei/onderrig 'n eenheid of klas, en werk en bly by die Voorlaggies gedurende alle programme.
2. Moedig aan, onderrig, en toets die klaswerk benodig vir suksesvolle bekleding van lede.
3. Stel 'n goeie voorbeeld in netheid, bywoning, stiptelikheid, en uniform. Wees 'n rolmodel in Christelike gedrag.
4. Marsjeer en doen driloefeninge saam met sy of haar eenheid.
5. Ontwikkel begrip en vriendskap binne die eenheid.
6. Help lede met enige probleme en hou leiers op hoogte (respekteer vertroulikheid).
7. Moedig lede aan om aan alle aktiwiteite deel te neem.
8. Neem deel in kamperings, reël alle detail met adjunk-direkteur en lede.
9. Woon personeelkomiteevergaderings by.
10. Stel die direkteur betyds in kennis indien 'n vergadering nie bygewoon kan word nie.

Instrukteur

Die instrukteur se verantwoordelikheid is om 'n spesifieke klas te onderrig en terwyl dit gedoen word, Sewendedag-Adventiste Christelike ideale te reflekteer.

Instrukteurs onderrig spesifieke vaardighede of onderwerpe soos Bybel, persoonlike groei, buitemuurse vaardighede, toekennings of handwerk. Hulle kan uit die gereelde Voorlaggieklubpersoneel verkies word, of uit vakkundiges in die kerk of gemeenskap wat beter gekwalifiseer is om spesifieke onderwerpe aan te bied. Hierdie instrukteurs kan of kan nie lidmate van die kerk wees. Hulle kan as bykomende personeel beskou word en hoef nie by elke klubvergadering te wees nie.

Instrukteurs moet vooraf die klasonderrigplan en vereistes vir die onderwerp, toekenning of handwerk wat aan die Voorlaggies geleer moet word, noukeurig bestudeer. 'n Instrukteur moet nou saamwerk met die Voorlaggie klaskoördineerder of toekenning/handwerk koördineerder ten einde te verseker dat alle vereistes gedek word sodat die Voorlaggies beklee kan word.

AREA/DISTRIKSKOÖRDINEERDER

Konferensies kan in geografiese areas opgedeel word met 'n Voorslaggie area/distrikskoördineerder wat elkeen bedien. Die volgende kwalifikasies, prosedures, en pligte moet leiding gee met die verkiesing van 'n persoon om hierdie pos te vul en om as 'n werksoms krywing te dien vir die persoon wat verkies word. Die koördineerder behoort deur die konferensiekomitee goedgekeur te word indien hy of sy gesag moet uitoefen.

Kwalifikasies

1. Moet 'n Gesertifiseerde Hoofrigter wees, of die Baanbrekerleierskaptoekenning voltooi het.
2. Ten minste vyf jaar Voorslaggie/Baanbreker ondervinding hê, insluitende drie jaar administratiewe verantwoordelikhede.
3. In die area wat hy of sy bedien, woonagtig wees.
4. Verkieslik huidiglik nie 'n pos in 'n plaaslike Voorslaggie of Baanbrekerklub beklee nie.
5. Enige uitsondering tot bogenoemde kwalifikasies moet deur die klubdirekteure van die betrokke Voorslaggie area en die konferensie jeugleier goedgekeur word.

Verkiesing

1. Die dienstydperk word deur die konferensie jeugdirekteur en uitvoerende komitee, en die area Voorslaggieleiers bepaal.
2. Elke klub se nominasie sal ten minste 30 dae voor die verkiesing deur die klub se direkteur aan die konferensie Jeugbediening Departement voorgelê word. Die plaaslike klub se benoemingskomitee bestaan uit die plaaslike klubpersoneel met die klubdirekteur wat as klubkomitee voorsitter en verteenwoordiger optree.
3. Verkiesingskomitees bestaande uit area klubdirekteure, en die konferensie Voorslaggie direkteur, adjunk of persoon wat as voorsitter aangewys is, sal ontmoet en die Voorslaggie area/distrikskoördineerder vir elke area verkies.
4. Die verkose Voorslaggie area/distrikskoördineerder se naam sal aan die konferensie uitvoerende komitee voorgelê word vir goedkeuring.
5. Die nuutverkose Voorslaggie area/distrikskoördineerder sal onmiddellik na die goedkeuring van die konferensie komitee sy verantwoordelikhede opneem.

Pligte van die Koördineerder

Die konferensie komitee verleen goedkeuring dat die koördineerder die volgende funksies kan uitvoer:

1. Moet beskikbaar wees om die plaaslike leraar en/of klubleierskap te help in die promovering en ondersteuning van plaaslike, Unie en Divisie Voorslaggiebeleide en programme.
2. Elke klub in die geografiese area dikwels genoeg besoek om bekend te raak met die klubprogramme.
3. Voorslaggiekoördineerders se area/distriksvergaderings bywoon om te help met die beplanning van konferensiefunksies, sowel as die oorhoofse Voorslaggieprogram. Hierdie vergaderings sal ten minste kwartaalliks gehou word.
4. Help die konferensie Jeugbediening leier tydens opleidingskursusse, bekledingsdienste, en ander konferensie Voorslaggiefunksies.

Ander funksies soos versoek deur plaaslike klubs en/of leraars kan die volgende insluit:

1. Help plaaslike klubs met sodanige aktiwiteite soos Voorslaggiedag, programme, bekledingsdiens, inhuldigings, en inspeksies.

2. Moedig kerke aan wat nie Voorslaggieklubs het nie en help hulle om 'n nuwe klub te organiseer.
3. Promoveer en lei area aktiwiteite soos kamperings, atletiekbyeenkomste, leieropleidingskursusse, en leiervergaderings.

Opsionele rolle vir die koördineerder kan die volgende insluit:

1. Promoveer deelname aan gemeenskapsaktiwiteite soos optogte en kermisse.
2. Promoveer en lei area-wye sendingprojekte.
3. Enige ander aktiwiteite wat deur die direkteure van die plaaslike klubs in 'n gegewe area verlang word.

Voorsitter van Voorslaggie Area/Distrikskoördineerders

Die konferensie Voorslaggiedirekteur of adjunk-direkteur is die voorsitter van die Voorslaggie area/distrikskoördineerders vergaderings.

'n Vise-voorsitter kan ook uit die Voorslaggiekoördineerders aangestel word.

Pligte van die Vise-voorsitter

In die afwesigheid van die voorsitter, moet die vise-voorsitter as voorsitter optree vir die koördineerdersvergadering en aan die voorsitter verslag doen oor die besluite wat by elke vergadering geneem is.

In enige noodgeval of in die afwesigheid van die voorsitter, het die vise-voorsitter die verantwoordelikheid om die koördineerders te organiseer om die voortgesette bedryf van die Voorslaggieprogram te verseker.

BEGIN

1. **Beraadslaag met die Konferensie Jeugdirekteur.** Dit is belangrik dat die ouers van Voorslaggie ouderdom kinders die plan om 'n Voorslaggieklub te organiseer, ondersteun. Wanneer die ouers en andere wat betrokke is, 'n begeerte uitgespreek het om 'n klub te stig, behoort raad by die konferensie Jeugdirekteur, wat verantwoordelik is om alle klubs in die konferensie te lei, gevra te word.
2. **Lê die plan aan die Kerkraad voor.** Op aanbeveling van die konferensie Jeugdirekteur behoort planne aan die kerkraad voorgelê te word deur 'n plaaslike kerklidmaat vir goedkeuring om 'n Voorslaggieklub te organiseer. Die konferensie Jeugdirekteur behoort uitgenooi te word na daardie kerkraadvergadering ter ondersteuning van die versoek en om vrae oor die organisasie te antwoord.
3. **Stel die gemeente tydens die erediens in kennis.** Dit is belangrik dat alle kerklidmate ingelig word oor die Voorslaggieklub se doelstelings en program. 'n Geskikte persoon met ondervinding van Voorslaggieklubs en wat die behoeftes van kinders ken, behoort hierdie inligting aan die hele kerk oor te dra, verkieslik gedurende die aanbiddingsuur op Sabbat. Dit kan die konferensie of unie Jeugdirekteur, die plaaslike leraar, 'n Voorslaggie areakoördineerder of 'n ander geskikte persoon wat as gasspreker genooi word, wees.
4. **Skeduleer 'n spesiale organiserende vergadering.** 'n Spesiale vergadering, verkieslik op Sabbatmiddag, behoort geskeduleer te word om diegene bymekaar te bring wat sal belangstel in die stigting van 'n Voorslaggieklub. Nooi alle Hoofrigters, alle ouers van Voorslaggie ouderdom kinders, alle onderwysers in die afsonderlike Sabbatskoolafdelings, alle volwassenes wat sal belangstel om stokperdjies en vaardighede aan die seuns en dogters te bied, en andere wat in kinders belangstel.

Verduidelik tydens hierdie vergadering die besonderhede rakende die Voorslaggie organisasie. 'n Paar Voorslaggies wat van 'n naburige klub besoek, kan sommige van hulle prestasies demonstreer en die uniform vertoon. 'n Oproep behoort op vrywilligers gedoen te word om in die Voorslaggieklub te help en 'n vraelys met welke inligting benodig, behoort gesirkuleer te word.

5. **Onderrig in die basiese beginsels van Voorslaggies.** 'n Basiese voorslaggiepersoneelopleidingskursus behoort aan die klubpersoneel aangebied te word. Een van die voorwaardes vir die suksesvolle bedryf van die Voorslaggieklub, is voldoende opgeleide personeel. Die konferensie Jeugdirekteur behoort hierdie kursus aan te bied en 'n genoegsame hoeveelheid instruktors saam te bring.
6. **Verkies die direkteur en adjunk-direkteure.** Aan die einde van die opleidingskursus, behoort die kerkraad ingelig te word oor diegene wat die beste gekwalifiseer is om uit te lei in die Voorslaggieklub en aan die kerk die benodigde klubampsdraers aan te beveel: direkteur, adjunk-direkteure, raadgewers.
7. **Stel die Voorslaggieklub Uitvoerende Komitee saam.** Die Voorslaggieklub Uitvoerende Komitee bestaan uit die direkteur as voorsitter, die adjunk-direkteur, sekretaris, tesourier, kapelaan, ouer (moeder/vader) en die Leraar (ex officio). Hierdie groep stel die belangrikste beleide op vir die bedryf, doelstellings, en doele van die klub, en verkies raadgewers en instruktors.
8. **Bou die program.** Hierdie kan die belangrikste deel van die organisering wees. Programbou bestaan uit langtermyn beplanning. Die doelstellings van die klub oor 'n periode van maande en jare behoort op gefokus te word. Die klubaktiwiteite behoort aan hierdie alomvattende doelstellings te voldoen. Elke byeenkoms behoort weke voor die tyd in detail beplan te word. Herkenning van karaktertrekke van die kinders sal die personeel lei om die jaar se program in drie of vier segmente te verdeel, elkeen met bepaalde aktiwiteite en doelstellings. Hierdie segmente gee buigbaarheid aan die jaar se program, en laat toe dat nuwe idees en eienskappe van tyd tot tyd voorgestel kan word.
9. **Hou 'n gaste aand.** 'n Gaste aand word ongeveer twee tot drie weke voor inskrywingsaand gehou. Elke potensiële Voorslaggie kan 'n spesiale gemeenskapsvriend na hierdie "gaste aand" vergadering uitnooi. Die direkteur en ander ampsdraers behoort met elke kind kennis te maak. Gedurende die gesprek, behoort die direkteur of adjunk-direkteur te vra, "Sal jy daarvan hou om by die Voorslaggieklub aan te sluit?" Indien die antwoord ja, is, beplan binne die volgende week besoeke en verduidelik die hele program, en toon 'n gewilligheid om saam met die familie te beraadslaag oor hulle Sondag of Sabbatgevoelens.
10. **Hou 'n inskrywingsaand.**
 - a. Stuur vier weke voor inskrywingsaand 'n brief aan potensiële Voorslaggie families.
 - b. Adverteer die Voorslaggieprogram in die kerkbulletin, in die kerkskool, per brief, plakkate, ens.
 - c. Die sekretaris bestel en ontvang van die konferensie jeugdirekteur, lidmaatskap-aansoekvorms en gesondheidsverslagvorms.
 - d. Lei personeel voor die inskrywingsaand op en rus hulle toe met 'n uniform. (Die direkteur, adjunk-direkteure, raadgewers en instruktors vorm die personeel van die klub. Daar behoort 'n hele paar geleenthede te wees waar die personeel byeenkom vir opleiding. Sodoende raak elke persoon bekend met sy of haar pligte en die algehele omvang van klubaktiwiteite. Hierdie personeellede behoort uniforms aan te skaf en kentekens korrek te vertoon.)
 - e. Advertensie vir die weke voor Inskrywingsaand:

3	Aantreklike bulletinbord
2	Kinder Sabbatskoolprogram
2	Kerk sendingperiode
2	Direkteur se brief aan ouers van potensiële Voorslaggie
1	Leraar se brief aan ouer of potensiële Voorslaggie
1	Kerkdiens, beklemtoning van program
0	Inskrywingsaand

11. **Implementeer 'n huisbesoekprogram.** Raadgewers behoort die huis van elke Voorslaggie in sy of haar eenheid onmiddellik te besoek en hom- of haarself voor te stel as [kind se naam] se raadgewer.
 - a. Indien die aansoekvorm of gesondheidsrekord nie voltooi is nie, doen dit dan.
 - b. Herinner die familie aan die klubtyd.
 - c. Beantwoord alle vrae rakende uniforms, kamperings, klubprogram, ens. Voordat u vertrek, beklemtoon die feit dat as 'n raadgewer, u die ouer op enige manier wat u kan, wil help.
12. **Hou 'n inhuldigingsprogram ongeveer drie weke na inskrywingsaand.** Vir hulp en leiding, kontak u konferensie jeugdirekteur of plaaslike Baanbrekerleier.
13. **Moedig gemeenskaps- en kerkbelangstelling aan.** Sodra 'n Voorslaggieklub gestig is, doen 'n beroep op die kerk en gemeenskap families wat nie voorheen belanggestel het nie. Die direkteur behoort vriende te maak met elke Voorslaggie familie. Help elke nie-Sewendedag-Adventiste Voorslaggie familie om kennis te maak met die predikant. Hierdie families kan dan uitgenooi word om te hoor wat die kerk hulle kan bied. Die Voorslaggieklub behoort evangelisties te wees.
14. **Herhaal stappe 1-13** in die beplanning van elke jaar se program.
15. **Eerste klubvergadering.** Dit is belangrik dat hierdie klubvergadering een van pret en opwinding moet wees, met die lede betrokke in die aktiwiteite.

VEREISTES VIR KLUBLIDMAATSKAP

1. Kinders tussen die ouderdom van 6 – 9 (of in grade 1 tot 4) is geskik vir Voorslaggielidmaatskap.
2. Klubaktiwiteite sluit Voorslaggietoekennings, veldluitstappies, en gereelde klubvergaderings in. Voordat die Voorslaggie by die klub aansluit, moet hy instem om aan hierdie aktiwiteite deel te neem en saam te werk.
3. Lede moet getrou wees in bywoning. Baie klubs stel limiete op afwesighede en traagheid, en Voorslaggies wat nie aan hierdie regulasies voldoen nie, word gevra om van die klub te onttrek.
4. Die ouers van die Voorslaggies moet gewillig wees om in te stem en saam te werk met die regulasies en aktiwiteite soos uiteengesit op die Voorslaggie Registrasievorm. Met tye kan hulle gevra word om geld en tyd by te dra om hulle kind se lidmaatskap te ondersteun.
5. Voorslaggies behoort 'n volledige Voorslaggie uniform te besit en gereeld te dra. Hulle moet in volle uniform na vergaderings en klub-geborgde geleenthede kom, soos voorgeskryf deur die klubdirekteur.
6. Daar word van Voorslaggies verwag om alle regulasies en instruksies van die Voorslaggiepersoneel te gehoorsaam.
7. Klublede moet gewillig wees om in gemeenskapsprojekte en Deel-Jou-Geloof en Uitreikprogramme deel te neem.
8. Voorslaggie moet die beginsels van die Voorslaggie Geloofte en Wet ken en daarvolgens leef.

VOORSLAGGIE REGISTRASIEVORM

Ek wil graag by die _____ Voorslaggieklub aansluit. Ek sal die klubvergaderings, kampering en uitstappies, sendingavonture en ander klubaktiwiteite bywoon. Ek stem saam om deur die reëls van die klub en die Voorslaggie Gelofte en Wet gelei te word.

NAAM _____ Datum _____

Adres _____

Stad _____ Poskode _____ Graad _____ Ouderdom _____

Huistelefoon _____ Noodnommer _____

Geboortedatum _____ Skool _____ Kerk _____

Maak 'n kruisie by die klasse waarin u alreeds bekleed is:

Drawwertjie Uitblikker Bouer Helper

GELOFTE:

Omdat Jesus my liefhet,
sal ek altyd my bes doen.

WET:

Wees gehoorsaam
Wees rein
Wees opreg
Wees vriendelik
Wees beleefd
Wees oplettend
Wees behulpsaam
Wees opgewek
Wees bedagsaam
Wees eerbiedig

Ek, _____, wil graag by die _____
(naam van applikant) (klubnaam)

aansluit. Ek sal vergaderings, aktiwiteite, uitstappies, en ander klubaktiwiteite bywoon. Ek sal my Voorslaggie uniform met trots dra en klubriglyne gehoorsaam. Ek sal opgewek, behulpsaam, eerlik, vriendelik en bedagsaam wees.

(Handtekening van Voorslaggie)

GOEDKEURING/TOESTEMMING VAN OUER/VOOG

As ouer/voog, verstaan ek dat die Voorslaggieprogram 'n aktiewe een is wat baie geleenthede vir diens, avontuur, pret en onderrig, insluit. Ek sal die program ondersteun deur:

1. My Voorslaggie aan te moedig om aktief deel te neem aan alle klubvergaderings en funksies;
2. Geleenthede waarheen ouers uitgenooi word ter ondersteuning van my Voorslaggie, by te woon;
3. Klubleiers te ondersteun deur as 'n helper te dien, wanneer nodig;
4. Nie enige individuele personeellid aanspreeklik hou in die geval van 'n toevallige besering nie;
5. My toestemming gee vir die bogenoemde Voorslaggie om Voorslaggie aktiwiteite by te woon.

(Handtekening van ouer/voog)

(Ouer se adres)

(Werkstelefoonnommer)

PERSONEEL ORGANISERINGSVERGADERINGS

Beplan en Ontwikkel Plaaslike Voorslaggieklubdoelstellings

1. Betrek die Voorslaggieklub met versorging en uitreikbedieninge.
2. Skeduleer 'n Voorslaggieklub bekledingsdiens.
3. Skeduleer ouer en Voorslaggieklub uitstappies.
4. Skeduleer Oueropleidingseminare (kan in samewerking met die Skooldirekteur wees).
5. Onderrig die Voorslaggieleerplan.

Hersien Voorslaggie doelstellings

'n Noukeurige ontleding van doelstellings met die aanvang van die beplanningsproses sal die personeel help om suksesvol met die Voorslaggies te werk. Neem tyd om doelstellings te hersien en bespreek elkeen om aan te pas by u plaaslike klubbehoefes.

Beplan en Hersien Kalenderskedule

1. Kwartaallike en jaarlikse skedule:
 - a. Daar word aanbeveel dat daar twee tot vier klubfunksies per maand moet wees.
 - b. Daar word aanbeveel dat die tydsduur van klubvergaderings negentig minute moet wees.
2. Versorgings- en uitreikaktiwiteite
3. Voorslaggie uitstappies
4. Gesinskampering
5. Konferensie/distrikgeleenthede
 - a. Voorslaggie Leierskap Opleidingseminare en konferensie Voorslaggie Klubaktiwiteite (sal deur die plaaslike konferensie bepaal word)
 - b. Konferensie Voorslaggie "Pret" dag

Uniform

Hersien die Voorslaggieklub Klas "A" velduniform kentekens. (Vergelyk **UNIFORM** afdeling in hierdie handleiding.)

Voorslaggieleerplan

Maak voorsiening vir die Voorslaggieklaswerk (Drawwertjie, Uitbinker, Bouer, Helper) in die maandelikse/kwartaallike kalender.

Riglyne om In Gedagte te Hou

1. Klubprogramme moet nie onnodige druk op die familie, klublede of personeel plaas nie.
2. Daar moet nie onnodige stres vir die kind veroorsaak word nie.
3. Hou die program so gesins-georiënteerd as moontlik. Onthou "gesins-fokus" in teenstelling met die Baanbreker "portuur-fokus".
4. Daar word voorgestel dat daar nie op driloefening en marsjering aangedring moet word nie weens die gebrek aan fisiese koördinasie van hierdie ouderdomsgroep. Onthou – Hulle is nie "mini-Baanbrekers" nie.
5. Indien die klub 'n bietjie wil marsjeer, maak dit 'n pretverving soos om marsjeerspeletjies te speel, byvoorbeeld "Simon sê".
6. Hou die program binne die graad en fisiese beperkings van die kind.

RIGLYNE EN METODEDES IN DIE BEPLANNING VAN DIE PROGRAM

Filosofie van die Beplanning van die Program

Die ideale program sal gehoorsaamheid en verantwoordelikheid ontwikkel deur die kanale van die fisiese, sosiale, verstandelike en die geestelike, wat deur ervaring en deur die Voorslaggieklasleerplan geonderrig word.

Fisies

1. Huishoudelike vaardighede of take: Maak eie beddens op, stof af, was skottelgoed, was vensters, grassny en tuinwerk, was klere, stryk, stofsuig, dek tafel behoorlik, leer om eenvoudige disse te kook, ens.
2. Onderrig en oefen die huishoudelike vaardighede in die klubvergadering om vaardigheid te ontwikkel.
3. Afwisseling: Gebruik huishoudelike vaardighede in groepdeelnamers.
4. Speletjies: Maak die vaardigheid 'n pretervaring.
5. Velduitstappies: Na 'n park, dieretuin, perdestalle, polisiestatie, ens. Laat soveel as moontlik gesinslede deelneem.
6. Gesinspeknies.
7. Eenvoudige handwerk ooreenkomstig die vermoë van die kind om netjiese en noukeurige werk te ontwikkel (kwaliteit eerder as kwantiteit).

Verstandelik

1. Prestasies: Hou dit eenvoudig, nie-kompetierend, en wat nie hoë eise aan die verstand stel nie. Byvoorbeeld: Stop, kyk, luister en ontdek.
2. Onderrig minder en ervaar meer.

Sosiaal

1. Deel: Help kinders om beurt te neem in aktiwiteite, om speelgoed en kos weg te gee, ens.
2. Speletjies: Gebruik speletjies om te leer om 'n goeie verloorder of wenner te wees en hoe om met mense klaar te kom.
3. Hoflikheid: Moedig een hoflike daad elke dag aan (hou persoonlike registers).

Geestelik

1. Vasvrae
2. Geheuejuwele
3. Toneelstukke en verhale
4. Liedjies
5. Betrek kinders en gesin

Uitreiking

1. Besoek verpleeginrigtings
2. Neem oupas en oumas aan
3. Leer hoe om "dankie" notas, "ek het jou lief" notas, en kaartjies vir spesiale dae te skryf en te maak.
4. Gemeenskapsdiensprojekte

Kampering

Klubkampering word aangemoedig, maar dit moet verkieslik 'n gesinskampering ervaring wees.

BEPLANNING VAN DIE PROGRAM

Ellen White se raad aan kerkadministrateurs kan ook van toepassing wees op Voorslaggeleiers: "Daar moet baie meer persoonlike verantwoordelikheid, baie meer denke en beplanning, baie meer verstandelike krag in die werk wat vir die Meester gedoen word, geplaas word" (*Testimonies to Ministers*, bl. 498).

"Die werk van God is in die geheel volmaak omdat elke besonderheid, hoe klein ook al, volmaak is. ... As ons verlang om net so volmaak te wees as ons hemelse Vader, moet ons die klein dingetjies versigtig doen. Wat hoegenaamd die moeite werd is om te doen, is werd om goed gedoen te word" (*Dink Aan Jou Skepper*, bl. 144, 145).

Om jong lewens na die ewige lewe te lei, is die belangrikste werk wat aan die mens toevertrou is. U hou in u hande daardie verantwoordelikheid, en daarom moet u u program goed beplan. Maak dit 'n gebalanseerde program met klem op die geestelike, fisiese, verstandelike en sosiale.

'n Plan moet uiteengesit word en met sorg gevolg word. Goeie beplanning van programme is een van die belangrikste faktore in die suksesvolle bedryf van 'n Voorslaggeklub. 'n Program met globale doelstellings behoort eers vir die jaar ontwikkel te word, dan vir die kwartaal of trimester, en dan vir die weeklikse of tweemaandelikse byeenkoms.

Die Voorslagge klubpersoneel is verantwoordelik vir die beplanning van die program. Die direkteur is die voorsitter van die beplanningsvergaderings. Voorstelle uit alle bronne behoort verwelkom te word. Dit is realisties om die Voorslaggejaar saam met die skooltermyn te laat loop.

In die opstel van die program, behoort die personeel die volgende in aanmerking te neem:

1. Wat verwag die leiers om gedurende die beplande periode te bereik? (Doelstellings)
2. Wat wil die Voorslaggies self doen?
3. Geleenthede, soos Voorslagge Dag, vakansiedae, vakansies, 'n bekledingseremonie, 'n inhuldigingseremonie, kampvergadering en somerkamp.
4. Verrassings, verskeidenheid, aksie, prestasies, en pret.
5. Voortdurende en gereelde vordering van Voorslaggies in die klasse.
6. Die plaaslike konferensie Voorslaggeprogram. (Behou kontak met u plaaslike konferensie Voorslaggedirekteur.)
7. Fokus op 'n spesifieke tema vir jaarlikse of kwartaallikse beplanning. Wat die tema ookal mag wees, probeer om gelukkige, Christen Voorslaggies te maak.
8. 'n Voorslaggeprogram wat gebalanseer is in karakteropvoeding, diensprojekte, die ontwikkeling van vaardighede in kampering, natuur, handwerk en gesondheid en veiligheid.
9. 'n Program wat opgestel is om aan die spesifieke toestande en behoeftes van die klub te voldoen.

OM VOORSLAGGIE-OUERDOM KINDERS TE VERSTAAN

Hoe Hulle Optree

- Hulle geniet veeleisende aktiwiteit.
- Hulle hou daarvan om goed te maak.
- Hulle het aktiewe verbeeldings en 'n toenemende vermoë om te memoriseer.
- Hulle het wisselende oplettendheidsduur.
- Hulle geniet verhale.
- Hulle kan geredelik gedissiplineer word.
- Hulle het 'n behoefte aan bevredigende ondervindings.

Hoekom Hulle So Optree

Op hierdie ouderdom verlangsaam groei. Enige aktiwiteit sal hulle belangstelling aangryp. Indien daar plek is om te hardloop, sal hulle nie loop nie. Hulle werk en speel hard, maar hulle energie is nie onbeperk nie. Hulle oordoen dit dikwels en raak uitgeput en vol giere en grille. Hulle hou van werk wat hulle kan omskep in 'n speletjie.

Hulle hou daarvan om dinge aanmekaar te sit en bruikbare goed te maak. Aangesien hulle spierkoördinasie nog besig is om te ontwikkel, het hulle oefening nodig met hulle kleiner spiere. Hulle dink dit is pret om 'n idee of gevoel oor te dra deur 'n prent te teken of 'n storie te vertel. Hulle het nie geduld vir detail nie.

Hulle is besig om toenemend sintuiglike waarneming te ontwikkel. Hulle is meer bewus van besonderhedel. Hulle vind dit makliker om voorwerpe wat nie teenwoordig is nie, te visualiseer. Hulle vind dit makliker om in te sien wat in sekere situasies kan gebeur. Hulle is in staat om hulleself in iemand anders se skoene te plaas. Memorisering kom maklik.

Hulle gemiddelde oplettingsduur is een of twee minute, met hulle aandag wat vinnig van plek tot plek verskuif. Wanneer hulle egter in 'n spesifieke aktiwiteit belangstel, kan hulle vir tien minute tot 'n uur daarmee besig bly.

Hulle hou van stories met 'n oortuigende intrige. Seuns hou veral van buitemuurse aktiwiteite en wilde diere stories. Meisies hou van stories oor kinders en gesinservarings. Meisies geniet ook stories wat gesprekke en herhaling bevat.

Kundiges sê dat hierdie ouderdom die beste is vir samewerking met volwassenes – wanneer toestande gunstig is. Hulle moet voel dat hulle 'n mate van vryheid van keuse het. Wanneer daar nie in basiese behoeftes voorsien word nie, kom hulle in opstand. Hulle word verwar deur teenstrydigheid.

Hulle is gefrustreerd wanneer hulle 'n natuurlike neiging nie kan uitvoer nie, byvoorbeeld, die behoefte om te beweeg nadat hulle te lank gesit het. Hulle is omgekrap deur mislukking in enige projek. Hulle soek desperaat na goedkeuring van mense wat hulle respekteer. Hulle is fyngesoel vir inmenging wanneer hulle by iets interessant betrokke is.

Hoe om Hulle te Hanteer

Voorsien voldoende geleentheid vir fisiese aktiwiteit. Wees geduldig wanneer hulle hardloop in plaas daarvan om te loop. Maak seker dat aktiwiteite voor die sessie baie aksie in het, byvoorbeeld sandtafel projekte of opvoerings van Bybelverhale. Laat hulle help met die rangskikking van die stoele en uitdeling van materiaal. Sluit aktiwiteit in die gereelde Voorslaggieprogram in.

Dit is moeilik vir Voorslaggies om hulle klein spiere vir 'n lang periode te gebruik. Die beste projekte is dit wat vir hulle maklik is en wat hulle vinnig kan klaar maak. Moenie vir hulle vra om detail te voorsien nie. Hulle geniet papierprojekte en modelleerklei.

Maak u stories lewendig met detail wat hulle verbeelding sal stimuleer en hulle sal help om die tonele of geluide te kan inneem. Noem die suisgeluid van die visnet, die tipe slingerfel, die kleur van die klere. Geheuetekse is baie belangrik en nou is 'n goeie tyd om die boeke van die Bybel te memoriseer.

Hulle het minstens drie verskillende verandering in aktiwiteit nodig gedurende klubtyd: Bybelverhale, bespreking, fisiese aktiwiteit, voorgestelde aksie, godsdiens, onderrig. Hulle kan nie aanhou om te konsentreer op aksielose take nie.

Hou die storie aan die gang. Moenie dat die aksie deur onbelangrike detail onderbreek word nie. Probeer om die mense en hulle situasies vir die kinders 'n werklikheid te maak. Maak seker om gesprekke in te sluit.

Laat hulle, indien moontlik, 'n aktiwiteit kies. Maak dit duidelik dat u van hulle hou en hulle idees respekteer. Gee baie persoonlike aandag. Voorsien "werkies" wat hulle belangstelling sal wek en hulle belangrik sal laat voel. Probeer om goeie gedrag te beloon eerder as om verkeerde gedrag te bestraf.

Laat hulle toe om projekte te voltooi wat hulle gretig is om te doen. Hou hulle fisiese behoeftes altyd in gedagte. Wees rojaal in u goedkeuring van aksies, antwoorde, of werk. Vereenvoudig u vereistes sodat elke kind sukses kan behaal. Voorsien geleenthede om belonings vir goeie werk te verdien.

Hoe om Hulle te Onderrig

Wys hulle hoe om hulle energie vir God te gebruik. Onderrig hulle om andere te help. Stel eenvoudige takies voor wat hulle kan voltooi, soos om vriende na die Voorslaggieklub en Sabbatskool uit te nooi of "word gesond" kaartjies te pos.

Hulle projekte behoort 'n doel te hê en moet van praktiese waarde wees. Hulle hou daarvan om voorwerpe te maak wat hulle kan hou of as geskenke kan gee. Die aktiwiteite behoort betrekking te hê op die program doelwitte.

Vertel verhale op so 'n manier dat die Voorslaggies in staat sal wees om hulleself in die plek van die karakter te stel. Vra hulle om te dink wat hulle in daardie situasie sou doen. Hulle verbeeldings is nuttig om hulle te help om sulke probleme uit te werk. Moenie dat memoriseringswerk te belangrik word nie. Dit is makliker vir hulle om woorde te memoriseer as om 'n idee te deurdink.

Gee u programme verskeidenheid; vertel stories, gebruik visuele hulpmiddels, vra vrae. Gebruik aksiewerkwoorde wanneer u 'n storie vertel. Maak seker dat hulle deur die aktiwiteite ook sal leer. Voorsien 'n geleentheid vir beweging deur hulle te laat opstaan wanneer hulle vrae antwoord, ens.

Maak abstrakte idees verstaanbaar deur gebruik van verhale. Laat karakters van die Bybel en verhale lewe sodat hulle die regte voorbeeld kan volg. Pas die waarhede op hulle alledaagse lewe toe deur dit persoonlik te maak. Hulle kan idees aanvaar, maar het hulp nodig om dit in hulle eie lewens en optrede toe te pas.

Help die Voorslaggie om te vertrou op God se liefde. Verduidelik die redes vir die reëls oor gedrag of gebruik projekmateriaal – en die redes vir God se reëls soos dit in die Bybel gevind word.

Leer die kinders dat God bly is oor hulle gehoorsaamheid. Wek by hulle 'n begeerte om Hom in alle gebiede van hulle lewens te behaag. Bowenal, help hulle om te leer om God lief te hê.

VOORSLAGGIEKLASSE

Voorslaggie Klaswerk

Die kinders moet opgelei word om sendelinge te word: hulle moet gehelp word om duidelik te verstaan wat hulle moet doen om gered te word” (*Counsels to Parents, Teachers, and Students*, bl. 168). En die beste voorbereiding “is die harmonieuse ontwikkeling van die liggaamlike, die verstandelike, en die geestelike kragte. Dit berei die student voor vir die vreugde van diens in hierdie wêreld en vir die vreugde van omvattender diens in die wêreld wat kom” (*Opvoeding*, bl. 13).

“Aangesien sowel manne as vroue in die huislike lewe ‘n rol speel, moet seuns sowel as dogters van huishoudelike pligte ‘n kennis opdoen. Om ‘n bed op te maak en ‘n kamer aan die kant te kry, om skottelgoed te was, om ‘n maaltyd te berei, om sy eie klere te was en heel te maak, is ‘n opleiding wat geensins aan enige seun se manlikheid afbreuk hoef te doen nie; dit sal hom gelukkiger en bruikbaar maak. En as dogters, op hulle beurt, kon leer ... om die saag en die hamer te hanteer, sowel as die hark en die skoffelpik, sou hulle beter toegerus wees om die gebeurlikhede van die lewe die hoof te bied” (*Opvoeding*, bl. 215-217).

Dit is uit die studie van hierdie en soortgelyke gedeeltes dat die Voorslaggieklasse - Drawwertjie, Uitbinker, Bouer en Helper – ontwikkel was, en al die vereistes vir hierdie klasse is gebaseer op hierdie instruksie. Hulle sluit Bybel- en natuurstudie, die leer van nuttige dinge om by die huis te doen, buitemuurse aktiwiteite, noodhulp, persoonlike en huishigiëne, liggaamlike fiksheid, en diens aan andere in.

Die Voorslaggieklub, die kerk, die skool, en die huis werk nou saam om die Voorslaggies te help om hulle klasvereistes te voltooi. Die klub is verantwoordelik om die klaswerk aan te bied maar behoort nou saam te werk met ander liggame wat hulle toespits op hierdie ouderdomsgroep en hulle pogings koördineer. Ouers behoort direk betrokke te wees om te verseker dat vereistes by die huis voltooi word, soos benodig.

DIE GESIN EN DIE VOORSLAGGIEKLUB

Die Voorslaggieklub bestaan vir die doel om ouers te ondersteun in hulle taak om kinders vir Jesus Christus groot te maak. Dit wil nie hierdie verantwoordelikheid by die ouers oorneem of die ouers uitsluit uit die aktiwiteite van die kinders nie. Om hierdie rede is ouers ‘n integrale deel van die Voorslaggieprogram van die MY GESIN afdeling in die kinders se klaswerk tot die GESIN afdeling wat spesiaal vir ouers ontwerp is.

Ouers word verwelkom en aangemoedig om deel te neem in die lewe van die klub. Behalwe gereelde ouervergaderings, is hulle welkom en word waardeur by klubbyeenkomste vir hulle kameraadskap, invloed, en bystand. Baie klubs vra ouers om hulleself te verbind om ten minste een klubbyeenkoms per kwartaal by te woon en te help, bykomend tot die gereelde oueraande.

Die Gesin en die Voorslaggie Klaswerk

Die wêreld van die Voorslaggie-ouderdom kind is gesentreer rondom die gesin. Ten einde kinders se lewens na God te rig, moet die samewerking van ouers en familie waar moontlik verkry word.

Waar die Voorslaggie klaswerk buite die huis aangebied word, behoort ouers vanaf die begin bewus gemaak te word van die Voorslaggieprogram en sy doelstellings. ‘n Spesiale ouervergadering kan gehou word, of briewe kan huius toe gestuur word, om die doelstellings en metodes van die Voorslaggie leerplan te verduidelik.

Die MY GESIN afdeling, in besonder, voorsien ouers met ‘n geleentheid om deel te neem om hulle kinders te help om die Voorslaggie doelstellings te bereik. Verskeie briewe word in die

Instrukteurshandleiding voorsien om ouers bekend te stel met spesifieke dele van die Voorslaggie leerplan.

HOE OM 'N VOORSLAGGIE KLAS AAN TE BIED

1. **Begin met goeie algehele beplanning.** Stel 'n jaarlikse rooster op. Weet hoeveel tyd beskikbaar is om elke vereiste te voltooi.
2. **Ken u vereistes.** Verstaan die vereistes waaraan u werk, en hoe dit inpas by die algehele doel van die Voorslaggieprogram.
3. **Hou die kinders in gedagte.** Vind uit watter inligting en ondervinding die kinders nodig sal hê ten einde die vereistes te voltooi. Waarin sal hulle belangstel?
4. **Nooi die ouers uit.** Laat die ouers die vereistes ken en daarmee bekend raak en hoe hulle kan help.
5. **Skeduleer u klaswerk.** Terwyl u voorberei om die kinders te help om die Voorslaggievereistes vir hulle vlak na te kom, sal dit help om 'n allesinsluitende rooster op te stel. Dit sal u help om te besluit hoeveel tyd u op elke vereiste moet spandeer ten einde al die vlakvereistes binne die jaar te voltooi. Bepaal hoeveel tyd beskikbaar is om die vereiste te voltooi. Beplan watter inligting en vaardighede om gedurende elke periode aan te bied. (Voorslaggie klastyd is gewoonlik ongeveer 30 minute, met 'n paar minute waarin inligting voorsien word en die res van die tyd in aktiewe onderrig deurgebring.)
6. **Beplan die klasperiode.**
 - a. *Trek hulle aandag. Kry die kinders om belang te stel in die inligting deur 'n interessante onderwerp, demonstrasie, of probleem om op te los, aan te bied. Wys hoe dit betekenisvol in hulle lewens kan wees. (2 minute)*
 - b. *Voorsien inligting. Voorsien die nodige inligting op 'n interessante wyse. Gebruik 'n verskeidenheid van metodes soos visuele hulpmiddels, prente, films, stories, spesiale voorwerpe of besoekers, besprekings, demonstrasies, ens. (5 minute)*
 - c. *Oefen. Gebruik 'n verskeidenheid aktiewe, dramatiese, en kunstige ervarings om die onderrig suksesvol en pret vir die kinders te maak. (20 minute)*
 - d. *Pas toe op die lewe. Help die kinders om wat hulle geleer het, toe te pas op die dinge wat hulle elke dag doen. (3 minute)*
 - e. *Evalueer. Kontroleer om te sien of elke kind die vereistes voltooi het en u doelstellings bereik het. Beklemtoon deelname en verbetering, eerder as volmaaktheid.*
7. **Maak hulpbronne bymekaar.** Maak inligting, voorrade, boeke en oudivisuele materiaal bymekaar wat u nodig gaan hê om die aktiwiteite opwindend en prakties te maak. Gebruik hierdie handleiding as u hulpmiddelbiblioteek.
8. **Leer die klas.** U entoesiasme vir die onderwerp en vir Jesus Christus is wat die grootste verskil in die kinders se lewens sal maak. "Hy het hulle op so 'n wyse geleer dat hulle kon aanvoel dat Hy Hom ten volle met hulle geluk en belange vereenselwig. Sy onderrig was so regstreeks, Sy illustrasies so treffend, Sy woorde so medelydend en opgeruimd dat Hy Sy toehoorders geboei het" (*Die Helende Hand*, bl. 20).
9. **Evalueer die klas.** Vra uself na die klas, "Het hierdie klasperiode die kinders gehelp om Jesus lief te hê en vir Hom te lewe? Watter dinge het goed gewerk? Wat kon dit beter gemaak het?" Laat die kinders u vertel hoe hulle van die aktiwiteit gehou het.

OORSIG VAN DIE VOORSLAGGIE KLASWERK

Die voorslaggieleerplan fokus op die vier verskillende aspekte van die kind se wêreld wat hieronder genoem word.

Elkeen van hierdie vyf afdelings is verder verdeel in drie aparte komponente. Die doelstellings en konsepte wat gedek moet word, word ook op hierdie bladsy gelys.

AFDELINGS	DIE DOEL VAN ELKE AFDELING	HOOF KOMPONENTE VAN ELKE AFDELING	KONSEPTE WAT IN ELKE KOMPONENT INGESLUIT IS
BASIES	Om te verseker dat die kinders die agtergrond het wat nodig is om die maksimum voordeel uit die Voorslaggieprogram te ontvang.	I. Verantwoordelikheid II. Versterking	I. Verbintenis tot die gemeenskaplike doelstellings van die groep. II. Bekendstelling aan en hersiening van die Voorslaggie konsepte deur lees
MY GOD	Om die ontwikkeling van 'n groeiende en vrugbare verhouding tussen die kind en Jesus Christus te fasiliteer.	I. Sy Plan Om My Te Red II. Sy Boodskap Aan My III. Sy Krag in My Lewe	I. God se liefde, sonde en vergifnis, bekering, gehoorsaamheid. II. Geheetekse, Bybel-boeke, om die Bybel te gebruik en te vertrou III. Gebed, Bybelstudie, getuienis, om vir Christus te leef
EKSELF	Om die kind se sorg en waardering te verbeter vir die individue wat God hulle geskape het om te wees.	I. Ek Is Spesiaal II. Ek Kan Wyse Keuses Maak III. Ek Kan Vir My Liggaam Sorg	I. Uniekheid en waarde van elke persoon, verantwoordelikheid vir diens, talente II. Gevoelens, waardes, besluitmaking, media III. Gesondheid, fiksheid, anatomie, matigheid, seksualiteit
MY FAMILIE	Om die kinders in staat te stel om gelukkige en produktiewe lede van die families wat God vir hulle gegee het, te wees.	I. Ek Het 'n Familie II. Families Sorg Vir Mekaar III. My Familie Help My Om Vir Myself Te Sorg	I. Uniekheid van families, familieveranderinge, rolle en verantwoordelikhede II. Gesag en respek, waardering, familie-aktiwiteite III. Veiligheid, rentmeesterskap, binnenshuise vaardighede, buitemuurse vaardighede
MY WÊRELD	Om die kind in staat te stel om God se wêreld met vertroue en simpatie tegemoet te gaan.	I. Die Wêreld Van Vriende II. Die Wêreld Van Ander Mense III. Die Wêreld Van Die Natuur	I. Sosiale vaardighede, beleefdheid, vooroordeel, portuurdruk II. Om die kerk te dien, gemeenskap, land, wêreld III. God en die natuur, natuurstudie, natuurontspanning, besorgdheid oor die omgewing

BASIESE VEREISTES			
DRAWWERTJIE – 6 JAAR	UITBLINKER – 7 JAAR	BOUER – 8 JAAR	HELPER – 9 JAAR
I. VERANTWOORDELIKHEID			
Sê op uit die hoof en aanvaar die Voorslaggie Gelofte	Sê op uit die hoof en aanvaar die Voorslaggie Wet	A. Sê op uit die hoof die Voorslaggie Gelofte en Wet B. Verduidelik die Gelofte	A. Sê op uit die hoof die Voorslaggie Gelofte en Wet B. Verduidelik die Wet
II. VERSTERKING			
Verwerf die Drawwertjie Lees-sertifikaat	Verwerf die Uitblinker Leessertifikaat	Verwerf die Bouer Leessertifikaat	Verwerf die Helper Leessertifikaat

BASIESE VEREISTES

Doelstellings

Verantwoordelikheid

Na voltooiing van die Voorslaggie vereistes sal die kinders:

Die betekenis en doel van die Voorslaggie gelofte en wet:

Ken

‘n Gevoel van gedetermineerdheid om die Gelofte en Wet ‘n deel van hulle lewe te maak

Voel

en

Om volgens hierdie beginsels te lewe

Optree

Versterking

Na voltooiing van die Voorslaggie vereistes sal die kinders:

Meer van hulle God, hulleself, hulle families, en hulle wêreld verstaan en

Ken

Die waarde en vreugde van lees

Voel

en

Voortgaan om boeke vir kennis en plesier te gebruik

Optree

MY GOD VEREISTES			
DRAWWERTJIE	UITBLINKER	BOUER	HELPER
I. SY PLAN OM MY TE RED			
<p>A. Maak 'n storietafel wat wys in watter volgorde hierdie gebeure plaasgevind het:</p> <ul style="list-style-type: none"> * Die skepping * Sonde en hartseer begin * Jesus gee vandag vir my om * Jesus kom weer * Die Hemel <p>OF die Bybelstories wat jy in jou klas of Sabbatskool studeer</p> <p>B. Teken 'n prentjie of vertel oor een van die stories hierbo om iemand te wys hoeveel Jesus vir jou omgee.</p>	<p>A. Maak 'n storietafel wat die volgende wys:</p> <ul style="list-style-type: none"> * Jesus se Geboorte * Jesus se Lewe * Jesus se Dood * Jesus se Opstanding <p>OF die Bybelstories wat jy in jou klas of Sabbatskool studeer.</p> <p>B. Maak 'n muurbehangsel of vertel oor een van die stories hierbo om vir iemand die vreugde te wys van om deur Jesus gered te word.</p>	<p>A. Maak 'n storietafel wat wys in watter volgorde hierdie stories plaasgevind het:</p> <ul style="list-style-type: none"> * Paulus * Martin Luther * Ellen White * Jyself <p>OF die Bybelstories wat jy in jou klas of Sabbatskool studeer.</p> <p>B. Beplan 'n toneelstuk of koerantstorie oor een van die stories hierbo om vir iemand te wys hoe om sy lewe vir Jesus te gee.</p>	<p>A. Maak 'n storietafel wat wys in watter volgorde hierdie stories plaasgevind het:</p> <ul style="list-style-type: none"> * Noag * Abraham * Moses * Dawid * Daniel <p>OF die Bybelstories wat jy in jou klas of Sabbatskool studeer.</p> <p>B. Maak 'n kykspel, gedig, of liedjie oor een van die stories hierbo om vir iemand te wys hoe om vir God te leef.</p>
II. SY BOODSKAP AAN MY			
<p>Verwerp die Bybel I Voorslaggietoekenning</p>	<p>A. Memoriseer en verduidelik twee Bybelversies oor om deur Jesus gered te word.</p> <ul style="list-style-type: none"> * 1 Joh. 1:9 * Jesaja 1:18 * Romeine 6:23 <p>B. Noem die twee hoofdele van die Bybel en die vier evangelies.</p> <p>C. Verwerp die Vriend van Jesus Voorslaggietoekenning.</p>	<p>Verwerp die Bybel II Voorslaggietoekenning</p>	<p>A. Vind, memoriseer, en verduidelik drie Bybelversies oor om vir Jesus te leef.</p> <ul style="list-style-type: none"> * Exodus 20:11-17 * Filippense 2:13 * Filippense 4:13 * 1 Joh. 2:1,2 * Judas 24 <p>B. Noem die boeke van die Ou Testament.</p>
DRAWWERTJIE	UITBLINKER	BOUER	HELPER
III. SY KRAG IN MY LEWE			
<p>A. Spandeer gereeld stiltetyd met Jesus om met Hom te praat en van Hom te leer.</p> <p>B. Vra drie persone waarom hulle bid.</p>	<p>A. Spandeer gereeld stiltetyd met Jesus om met Hom te praat en van Hom te leer.</p> <p>B. Vra drie persone waarom hulle die Bybel studeer.</p>	<p>A. Spandeer gereeld stiltetyd met Jesus om met Hom te praat en van Hom te leer.</p> <p>B. Vra drie persone waarom hulle bly is om aan Jesus te behoort.</p>	<p>A. Spandeer gereeld stiltetyd met Jesus om met Hom te praat en van Hom te leer.</p> <p>B. Werk saam met 'n volwasse persoon om een ding in jou lewe te kies wat jy graag sal wil verbeter. Met Jesus se hulp, bid, beplan en werk saam om jou doel te bereik.</p>

MY GOD

Doelstellings

Sy Plan Om Ons Te Red

By voltooiing van die Voorslaggievereistes sal die kinders:

Die breër riglyne van God se plan van verlossing en hoe om hierdie gawe persoonlik te ervaar:

Ken

Die versekering van God se liefde en verlossing wat vreugdevolle lof en sterk voornemens voortbring om vir Hom te lewe:

Voel

Jesus Christus se gawe van vergifnis en nuwe lewe:

Aanvaar

SY BOODSKAP AAN ONS

By voltooiing van die Voorslaggievereistes sal die kinders:

Hoe om van God se liefde en Sy plan vir ons te leer deur geskiedenis en die Bybel:

Ken

Die begeerte en vertrouwe om nader aan God te kom deur studie van die Bybel:

Voel

Die Bybel gereeld, maklik en met begrip:

Bestudeer

SY KRAG IN ONS LEWENS

By voltooiing van die Voorslaggievereistes sal die kinders:

Hoe om 'n groeiende verhouding met God te bou:

Ken

Die vreugde wat kom deur vir Hom te lewe en 'n voorneme om dit te bewaar:

Voel

Stiltetyd saam met God en om elke dag meer en meer soos Hy te word:

Ervaar

MYSELF VEREISTES			
DRAWWERTJIE	UITBLINKER	BOUER	HELPER
I. EK IS SPESIAAL			
Maak 'n boekie wat verskillende persone aandui wat vir jou sorg soos wat Jesus dit sou doen.	Maak 'n afdruk van jouself. Versier dit met prente en woorde wat goeie dinge oor jou vertel.	Maak 'n plakboek, plakkaat of plakskildery wat sommige dinge aantoon wat jy kan doen om God en andere te dien.	A. Maak 'n lys van spesiale belangstellings en vaardighede wat God vir jou gegee het. B. Demonstreer en deel jou talent deur een van die Voorslaggie Toekennings te verwerf wat die uitdrukking van persoonlike talent toelaat.
III. EK KAN WYSE KEUSES MAAK			
Noem ten minste vier verskillende gevoelens. Speel die Gevoelensspeletjie	Speel die Wat-As? Speletjie	Verwerf die Media Kritikus Voorslaggietoekenning	A. Leer die stappe van goeie besluitmaking B. Gebruik dit om twee werklike lewensprobleme op te los.
IV. EK KAN VIR MY LIGGAAM SORG			
Verwerf die Gesondheid-spesialis Voorslaggietoekenning	Verwerf die Fiksheid Pret Voorslaggietoekenning.	Verwerf die Matigheid Voorslaggietoekenning.	Verwerf die Higiëne Voorslaggietoekenning

MYSELF

Doelstellings

Ek Is Spesiaal

By voltooiing van die Voorslaggievereistes sal die kinders:

God het elke persoon op 'n spesiale manier vir 'n spesiale doel geskape:

Weet

Die versekering van hulle eie unieke waarde as kinders en medewerkers met God:

Voel

Sommige van hulle eie spesiale sterk punte ontdek en streef om dit te verbeter deur hulle swakhede te erken en te streef om te verander:

Optree

Ek Kan Wyse Keuses Maak

By voltooiing van die Voorslaggievereistes sal die kinders:

Die basiese beginsels van wyse besluitmaking:

Ken

Die waarde daarvan om hulle eie geluk en sukses te bepaal deur wyse keuses in Christus te maak:

Voel

Besluitmakingvaardighede om keuses in die alledaagse lewe te maak:

Gebruik

Ek Kan Vir My Liggaam Sorg

By voltooiing van die Voorslaggievereistes sal die kinders:

God se riglyne vir 'n gelukkige gesonde liggaam, en waarom dit nodig is:

Ken

Die belangrikheid en waarde van goeie gesondheid:

Voel

Die basiese beginsels van gesondheid kies, sodat dit lewenslange gewoontes word:

Optree

MY FAMILIE VEREISTES			
DRAWWERTJIE	UITBLINKER	BOUER	HELPER
I. EK HET 'N FAMILIE			
Verf of teken 'n prent wat iets aandui waarvan jy van elke lid van jou familie hou.	Vra elke lid van jou familie om van hulle geliefkoosde herinneringe te vertel.	A. Deel een manier waarop jou familie verander het. Vertel hoe jy gevoel het en wat jy gedoen het. B. Vind 'n storie in die Bybel oor 'n familie soos joune.	Maak 'n familievlag of plakkaat OF Maak stories of foto's bymekaar van jou familie-geskiedenis
II. FAMILIES GEE OM VIR MEKAAR			
A. Ontdek wat die vyfde gebod (Exodus 20:12) vir jou van families vertel. B. Beeld drie maniere uit waarop jy jou familie kan eer.	Wys hoe Jesus jou kan help om meningsverskille te kan hanteer. Gebruik: * Handpoppe * Toneelspel * Ander	Speel die Liefdespeletjie	Help om 'n spesiale familie-godsdiens, familie-aand, of familie uitstappie te beplan.
III. MY FAMILIE HELP MY OM VIR MYSELF TE SORG			
Verwerf die Veiligheid-spesialis Voorslaggie-toekenning.	Verwerf die Padveiligheid Voorslaggietoekenning.	Voltooi die Wyse Rent-meester Voorslaggie-toekenning.	Verwerf 'n Voorslaggie-toekenning wat nie voorheen verwerf is nie, in een van die volgende gebiede: * Handwerk * Binnemuurse Vaardighede * Buitemuurse Vaardighede

MY FAMILIE

Doelstellings

Ek Het 'n Familie

By voltooiing van die Voorslaggievereistes sal die kinders:

God het elke familie vir 'n spesiale rede gemaak en elke lid het 'n deel om te doen:

Weet

Waarderend van hulle eie families en gemaklik met hulle rol daarin:

Voel

Hulle eie rolle in die familie met verantwoordelikheid:

Uitvoer

Families Gee Om Vir Mekaar

By voltooiing van die Voorslaggievereistes sal die kinders:

Wat familieledede moet doen ten einde gelukkig saam te leef, werk en te speel tot God se eer:

Weet

'n Groeiende liefde vir familieledede en maklik met hulle kommunikeer:

Voel

Daaraan werk om positiewe verhoudings met elke lid van die familie te versterk:

Optree

Familie Help My Om Vir Myself Te Sorg

By voltooiing van die Voorslaggievereistes sal die kinders:

Die vaardighede wat nodig is vir onafhanklikheid op hulle ouderdomsvlak: **Ken**

Vervulling en vertroue in hulle eie groeiende vermoë om hulle eie lewens met Jesus se hulp te beheer: **Voel**

Hulle groeiende onafhanklikheidsvaardighede gereeld beoefen: **Optree**

MY WÊRELD VEREISTES			
DRAWWERTJIE	UITBLINKER	BOUER	HELPER
I. DIE WÊRELD VAN VRIENDE			
Vertel hoe jy 'n goeie vriende kan wees. Gebruik: * Handpoppe * Toneelspel * Ander	Voltooi die Hoflikheid Voorslaggietoekenning.	A. Maak vriende met 'n persoon wat gestrem is of 'n persoon van 'n ander kultuur, of ouderdom B. Nooi daardie persoon na 'n familie- of kerkgeleentheid	Verwerf die Vriend wat Omgee Voorslaggietoekenning
II. DIE WÊRELD VAN ANDER MENSE			
Vertel van die werk wat mense in jou kerk doen. Vind 'n manier om te help.	A. Verken jou omgewing. Maak 'n lys van dinge wat goed is en dinge waarmee jy kan help om dit te verbeter. B. Kies maniere uit jou lys en neem tyd om jou omgewing te verbeter.	A. Ken en verduidelik jou nasionale volkslied en vlag. B. Noem jou land se hoofstad en die leier van jou land.	Kies 'n wêreldkultuur om te bestudeer, Vind n manier om Jesus se liefde met sommige van die mense van daardie kultuur te deel.
III. DIE WÊRELD VAN DIE NATUUR			
Verwerf die Vriend van Diere Voorslaggietoekenning	Verwerf die Vriend van die Natuur Voorslaggietoekenning	Verwerf 'n Voorslaggietoekenning vir natuur wat nie voorheen verwerf is nie.	Verwerf die Omgewingsmens Voorslaggietoekenning.

MY WÊRELD

Doelstellings

DIE WÊRELD VAN VRIENDE

By voltooiing van die Voorslaggievereistes sal die kinders:

Hoe om deelname in vriendskappe op 'n positiewe manier te ontwikkel: **Weet**

Vertroue om sosiale situasies te hanteer en om met medelye en moed op te tree: **Voel**

Deur Christelike sosiale vaardighede toe te pas, vervullende vriendskappe: **Ervaar**

DIE WÊRELD VAN ANDER MENSE

By voltooiing van die Voorslaggievereistes sal die kinders:

Dat hulle 'n deel van die groot verskeidenheid mense en groepe in God se wêreld is: **Weet**

'n Respek en medelye vir individue en groepe: **Voel**

Wyslik optree om 'n model van God se liefde en plan vir Sy mense te:

Word

DIE WÊRELD VAN DIE NATUUR

By voltooiing van die Voorslaggievereistes sal die kinders:

Sommige van die spesiale dinge wat God se skepping het om aan te bied:

Ken

'n Waardering en besorgdheid vir die natuurlike wêreld:

Voel

Om die natuur te geniet en wyslik daarvoor te sorg:

Optree